

Oxxify.smart 50

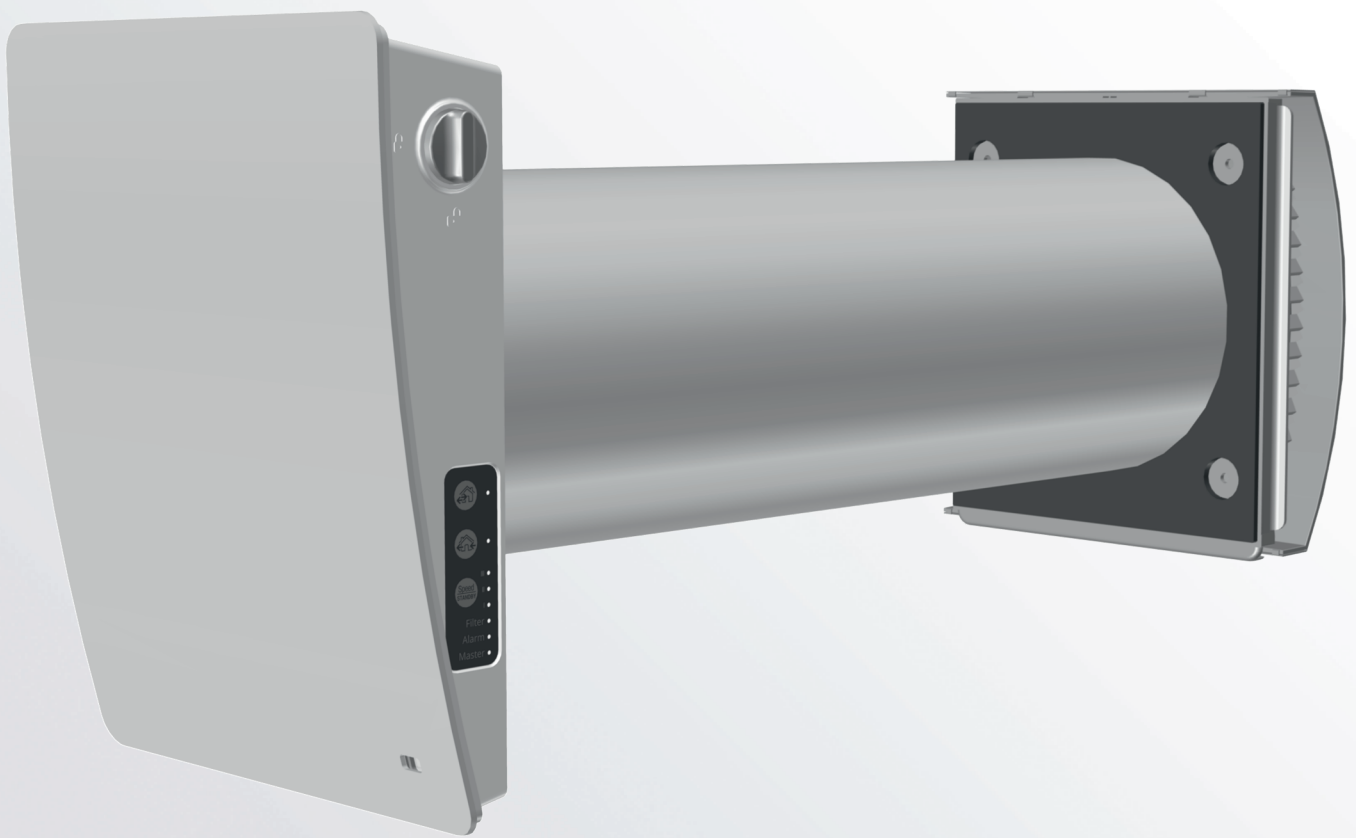

Reversierende Einzelraumlüftungsanlage
mit Wärmerückgewinnung

INHALT

SICHERHEITSVORSCHRIFTEN	02
VERWENDUNGSZWECK	04
LIEFERUMFANG	04
BEZEICHNUNGSSCHLÜSSEL	04
TECHNISCHE DATEN	05
BAUART UND FUNKTIONSWEISE	06
MONTAGE UND BETRIEBSVORBEREITUNG	08
NETZANSCHLUSS	13
WARTUNGSHINWEISE	27
LAGERUNGS- UND TRANSPORTVORSCHRIFTEN	29
HERSTELLERGARANTIE	30
ABNAHMEPROTOKOLL	31
VERKÄUFERINFORMATION	31
MONTAGEPROTOKOLL	31
GARANTIEKARTEN	31

Die vorliegende Betriebsanleitung gilt als wichtigstes Dokument für den Betrieb und richtet sich an Fach- und Wartungskräfte sowie Betriebspersonal. Die Betriebsanleitung enthält Informationen zu Verwendungszweck, technischen Daten, Funktionsweise sowie Montage des Geräts **Oxxify.smart 50** und allen seinen Modifikationen. Fach- und Wartungskräfte sollten eine Ausbildung im Bereich Lüftung absolviert haben und müssen die Arbeiten in Übereinstimmung mit den geltenden lokalen Arbeitssicherheitsbestimmungen, Baunormen und Standards durchführen. Die in dieser

Betriebsanleitung angegebenen Informationen gelten zum Zeitpunkt der Abfassung des Dokuments als richtig. Um aktuelle technische Entwicklungen umzusetzen, behält sich das Unternehmen das Recht vor, jederzeit Änderungen in Bauweise, technischen Eigenschaften und Lieferumfang des Geräts vorzunehmen. Kein Teil dieser Publikation darf ohne vorherige schriftliche Genehmigung des Unternehmens in irgendeiner Weise reproduziert, übertragen, in einem Informationssystem gespeichert oder in andere Sprachen übersetzt werden.

SICHERHEITSVORSCHRIFTEN

Bei Montage und Betrieb des Geräts sind die Anforderungen der vorliegenden Betriebsanleitung sowie die länderspezifisch geltenden elektrischen Vorschriften, Gebäude- und Brandschutzstandards genau einzuhalten. Das Gerät ist vor allen Anschluss-, Einstellungs-, Wartungs- und Reparaturarbeiten vom Stromnetz zu trennen.

Service- und Wartungsarbeiten sind ausschließlich von Fachpersonal vorzunehmen, welches über eine gültige Zulassung für elektrische Arbeiten an Elektroanlagen bis 1000 V verfügt. Lesen Sie die Betriebsanleitung vor allen Arbeiten am Gerät.

Vor der Montage des Geräts ist dieses auf sichtbare Defekte am Laufrad, Gehäuse oder Gitter zu überprüfen. Des Weiteren ist sicherzustellen, dass sich keinerlei Fremdkörper im Gehäuse befinden, welche die Laufradschaufeln beschädigen könnten.

Bei der Montage darauf achten, dass das Gehäuse nicht deformiert wird! Eine Gehäusedeformation kann zu Blockierung des Motors und lauten Geräuschen führen.

Unsachgemäße Verwendung, unberechtigte Änderungs- und Nacharbeiten sowie Modifizierungen

am Gerät sind untersagt.

Das Gerät darf keiner Witterung (Regen, Sonne usw.) ausgesetzt werden.

Die Förderluft darf keinen Staub, keine Dämpfe, Festfremdstoffe, klebrigen Stoffe oder Faserstoffe enthalten.

Das Gerät ist nicht für den Einsatz in einer entzündungs- und explosionsgefährdeten Umgebung, die z.B. Spiritusdämpfe, Benzin oder Insektizide enthält, ausgelegt.

Für ein effizientes Funktionieren des Geräts muss ein entsprechender Frischluftstrom in den Raum gewährleistet sein. Die Zu- und Abluftöffnung nicht verschließen oder verdecken, um einen optimalen Luftstrom zu gewährleisten.

Setzen Sie sich bitte nicht auf das Gerät und lassen Sie keine Gegenstände darauf liegen.

Die in dieser Betriebsanleitung angegebenen Informationen gelten zum Zeitpunkt der Abfassung des Dokuments als richtig. Um aktuelle technische Entwicklungen umzusetzen, behält sich das Unternehmen das Recht vor, jederzeit Änderungen in der Bauweise, den technischen Eigenschaften und dem Lieferumfang des Gerätes vorzunehmen.

Kein Teil dieser Publikation darf ohne vorherige schriftliche Genehmigung des Unternehmens in irgendeiner Weise reproduziert, übertragen, in einem Informationssystem gespeichert oder in andere Sprachen übersetzt werden.

WARNUNG! Ähnlich wie bei der Verwendung anderer elektrischer Haushaltsgeräte sollten beim Betrieb dieses Ventilators die folgenden Grundregeln beachtet werden:

- Den Ventilator nie mit nassen oder feuchten Händen anfassen!
- Den Ventilator nie barfuß anfassen!

Dieses Gerät ist nicht für die Verwendung durch Personen (einschließlich Kinder) mit eingeschränkten körperlichen, sensorischen oder geistigen Fähigkeiten oder fehlenden Erfahrungen oder Kenntnissen vorgesehen, es sei denn, sie werden von einer für ihre Sicherheit verantwortlichen Person beaufsichtigt.

Kinder sollten beaufsichtigt werden, damit sie nicht mit dem Gerät spielen.

Der Netzanschluss muss über eine Vorrichtung zur Trennung vom Stromnetz erfolgen, die an allen Polen eine Kontakttrennung aufweist, die unter Bedingungen der Überspannungskategorie III eine vollständige Trennung ermöglicht und gemäß den Verdrahtungsregeln in die feste Verkabelung integriert ist.

Wenn das Netzkabel beschädigt ist, muss es vom Hersteller, Kundendienst oder ähnlich qualifizierten Personen ausgetauscht werden, um eine Gefahr zu vermeiden.

Stellen Sie sicher, dass das Gerät vom Stromnetz getrennt ist, bevor Sie den Schutz entfernen.

Treffen Sie Vorkehrungen, um einen Gasrückstau durch offene Rauchabzüge oder andere Brandschutzeinrichtungen in den Raum zu vermeiden.



NACH ABLAUF DER LEBENSDAUER IST DAS GERÄT GETRENNT ZU ENTSORGEN. DAS GERÄT DARF NICHT IM RESTMÜLL ENTSORGT WERDEN.

VERWENDUNGSZWECK

Die Lüftungsanlage ist für den kontrollierten Luftwechsel in Wohnungen, Einfamilienhäusern, Cafés, Hotels und anderen Wohn- und Gewerberäumen bestimmt. Die Lüftungsanlage ist mit einem Wärmetauscher zur Frischluft-Erwärmung durch die vorher entzogene

Abluftwärme ausgestattet. Die Lüftungsanlage ist für den Einbau in eine Kernlochbohrung durch die Außenwand des Gebäudes konstruiert. Die Lüftungsanlage ist für Dauerbetrieb bei permanenter Stromversorgung ausgelegt.

LIEFERUMFANG

	ANZAHL
INNENELEMENT	1 Stk.
LÜFTUNGSROHR	1 Stk.
SCHALLDÄMMMATTE	1 Stk.
ZUSAMMENGEBAUTE VENTILATOREINHEIT	1 Stk.
ZUSAMMENGEBAUTE WÄRMETAUSCHEREINHEIT	1 Stk.
ZUSAMMENGEBAUTE PATRONE	-
AUSSENHAUBE	1 Stk.
FERNBEDIENUNG	1 Stk.
PAPP-MONTAGESCHABLONE	1 Stk.
BEFESTIGUNGSSET	2 Packungen
MONTAGEKEILE	1 Satz
BETRIEBSANLEITUNG	1 Stk.
VERPACKUNG	1 Stk.

BEZEICHNUNGSSCHLÜSSEL

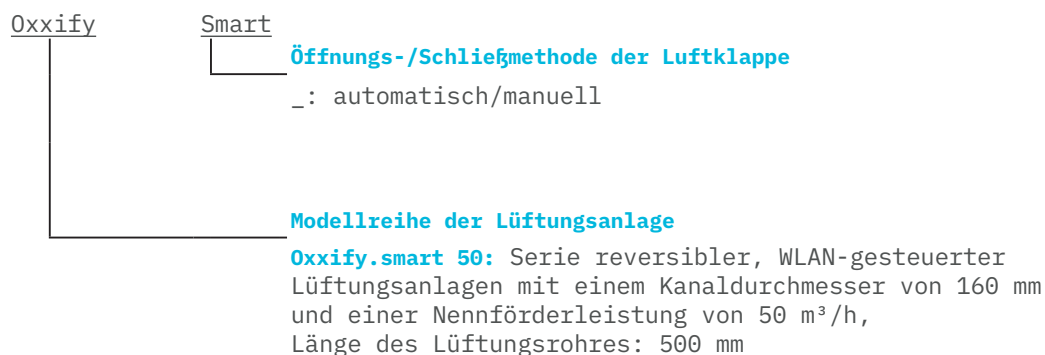

TECHNISCHE DATEN

Die Lüftungsanlage ist in geschlossenen Räumen bei Temperaturen von +1°C bis +40°C und einer relativen Luftfeuchtigkeit von maximal 65 % (ohne Feuchtigkeitskondensation) einsetzbar. Die Lüftungsanlage gehört zu den elektrischen Lüftungsanlagen der Klasse II. Schutzart gegen Eindringen von Fremdkörpern und Wassereintritt: IP24.

Das Modell der Lüftungshaube und die Länge des Lüftungsrohres hängen vom Gerätemodell ab (siehe Bezeichnungsschlüssel). Die Bauweise der Lüftungsanlage wird ständig weiterentwickelt und optimiert, weshalb einige Modelle von der Beschreibung in dieser Betriebsanleitung abweichen können.

AUSSENABMESSUNGEN DES INNENELEMENTES, MM

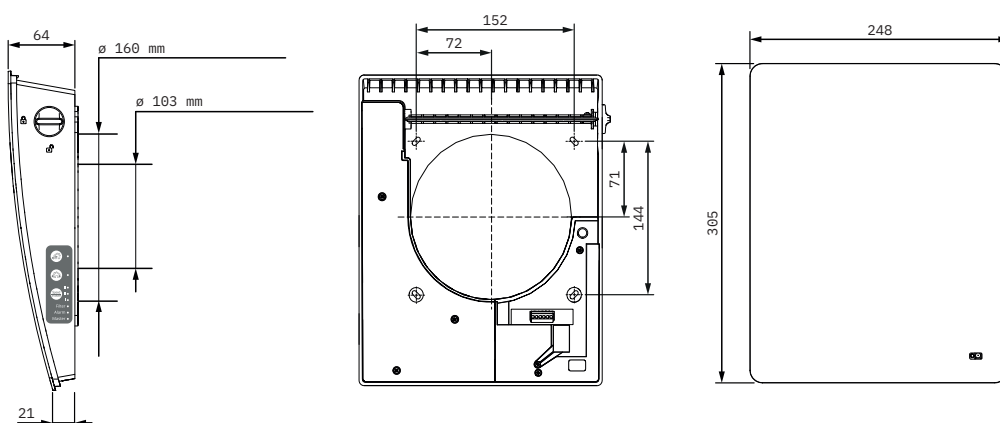

TECHNISCHE DATEN

MODELL	OXXIFY.SMART 50		
LÜFTUNGSSTUFE	1	2	3
VERSORGUNGSSPANNUNG (V/HZ)	100 - 240V ~ 50/60 Hz		
LEISTUNGS-AUFNAHME (W)	1,70	2,60	5,30
STROM-AUFNAHME (A)	0,03	0,03	0,06
FÖRDERLEISTUNG IM LÜFTUNGSBETRIEB (M ³ /H)	15	30	50
FÖRDERLEISTUNG IM WÄRMERÜCKGEWINNUNGSBETRIEB (M ³ /H)	8	15	25
FÖRDERMITTELTEMPERATUR (°C)	-20...+40		
FILTER	G3 (F8 optional)		
SCHALLDRUCKPEGEL BEI 1M ENTFERNUNG (DBA)	21	27	29
SCHALLDRUCKPEGEL BEI 3M ENTFERNUNG (DBA)	12	18	20
AUSSENGERÄUSCHDÄMMUNG (DBA)	44		
EFFIZIENZ DER WÄRMERÜCKGEWINNUNG (%)	≤ 90		

TECHNISCHE DATEN ZUM WLAN

STANDARD	IEFE 802,11, b/g/n
FREQUENZBAND (GHZ)	2,4
ÜBERTRAGUNGSLEISTUNG (MW, DBM)	100 (+20)
NETZWERK	DHCP
WLAN-SICHERHEIT	WPA, WPA2

BAUART UND FUNKTIONSWEISE

Die Lüftungsanlage besteht aus einem Innenelement mit einer dekorativen Abdeckung, einer Ventilatoreinheit, einer Wärmetauschereinheit, die sich innerhalb des Lüftungsrohres befinden, und einer Außenlüftungshaube.

AUFBAU DER LÜFTUNGSANLAGE

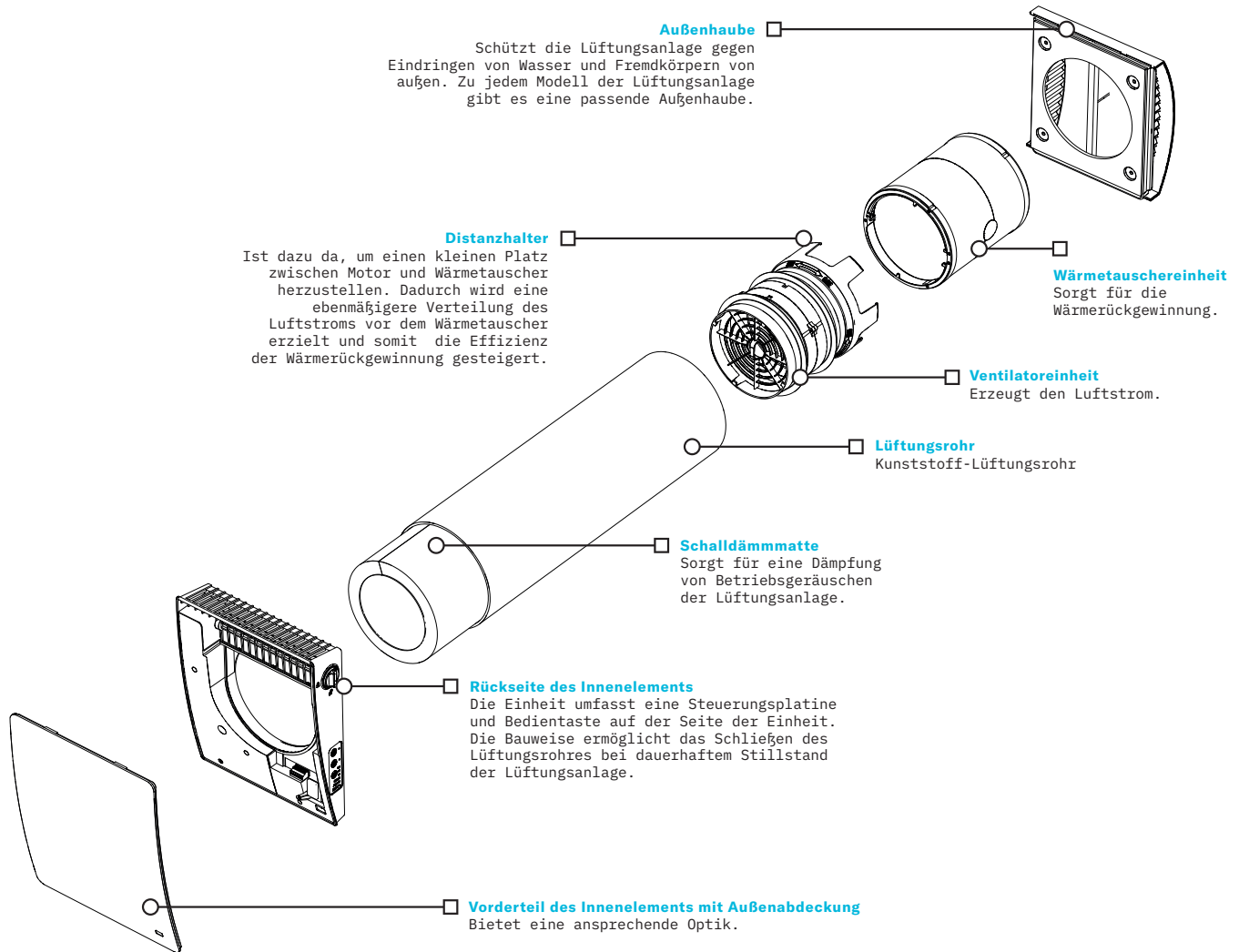

FUNKTIONSWEISE DER VERSCHLUSSKLAPPEN

Das Innenelement ist mit einer Drehklappe ausgestattet. Die vertikale Position des Hebels entspricht der Position GEÖFFNET und die horizontale Position – der Position GESCHLOSSEN.

Das Innenelement der Lüftungsanlagen **Oxxify.smart 50** ist mit einer automatischen Luftklappe ausgestattet.

Bei Betrieb der Lüftungsanlage öffnet sich die Klappe und die Luft strömt über die Lüftungsanlage.

Die Klappe schließt sich automatisch nach Abschaltung der Lüftungsanlage.

Das Öffnen und Schließen der Luftklappe kann bis zu fünf Minuten dauern.

Warnung! Wenn die Stromversorgung während des Betriebs der Lüftungsanlage unterbrochen wird, kann nach fünf Minuten die Klappe mithilfe des Hebels manuell in die Position GESCHLOSSEN gebracht werden, um einen Luftrückstrom zu verhindern.

Später, wenn die Lüftungsanlage eingeschaltet wird, öffnet sich die Klappe automatisch.

Die Abbildung unten zeigt die geschlossenen und offenen Positionen der Klappe und des Hebels.

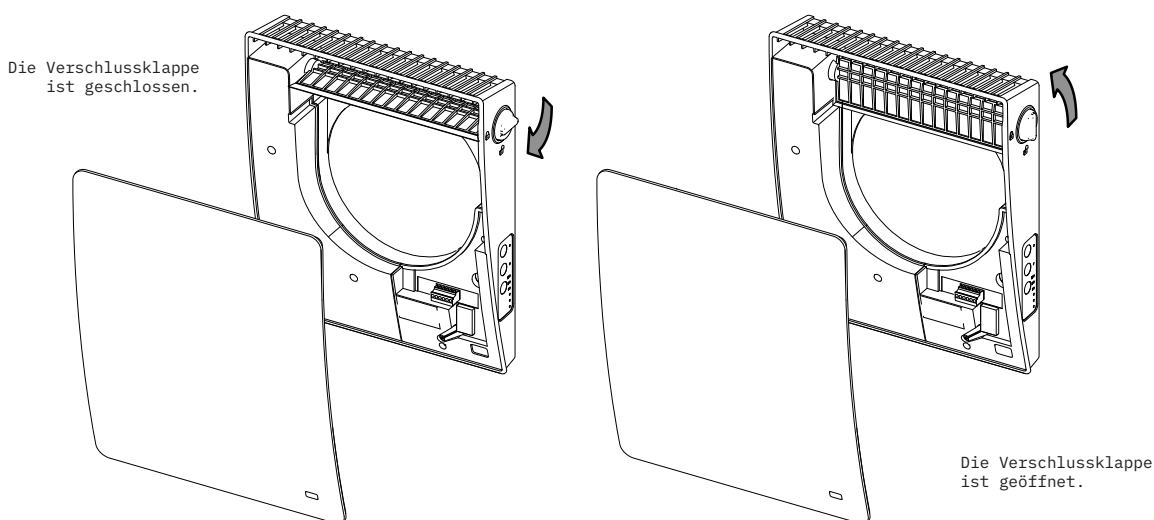

BETRIEBSARTEN

Lüftungsbetrieb: Die Lüftungsanlage läuft im Zu- oder Abluftbetrieb in der eingestellten Lüftungsstufe.

In dieser Betriebsart läuft eine Gruppe der Lüftungsanlagen im Zuluftbetrieb und die andere Gruppe im Abluftbetrieb, je nach Position des DIP-Schalters Nr. 3 (siehe hierzu den Abschnitt „**Einstellung der Betriebsarten der Lüftungsanlage mit DIP-Schaltern**“).

Boost-Betrieb: Die Lüftungsanlage schaltet in die Höchstgeschwindigkeit, hierbei wird die Betriebsart nicht geändert.

Wärmerückgewinnungsbetrieb: Die Lüftungsanlage läuft in zwei Zyklen von je 70 Sekunden, mit Wärme- und Feuchterückgewinnung.

Zyklus I. Die warme Abluft wird dem Raum über den Keramik-Wärmetauscher entzogen. Schrittweise absorbiert der Wärmetauscher die Wärme und Feuchtigkeit.

Der Wärmetauscher erwärmt sich 70 Sekunden lang, dann wechselt die Lüftungsanlage in den Zuluftbetrieb.

Zyklus II. Die frische, kalte Außenluft strömt über den Wärmetauscher und entnimmt diesem die gespeicherte Wärme, bis die Raumtemperatur erreicht ist. Der Wärmetauscher kühlt 70 Sekunden lang ab, dann wechselt die Lüftungsanlage in den Abluftbetrieb und der Zyklus startet von Neuem. Wenn zwei Lüftungsanlagen montiert sind, laufen sie in dieser Betriebsart gegenläufig. Eine Lüftungsanlage läuft im Zuluftbetrieb, die andere im Abluftbetrieb.

Zuluftbetrieb: Die Lüftungsanlage läuft im Zuluftbetrieb, unabhängig von der Position des DIP-Schalters Nr. 3 (siehe hierzu den Abschnitt „**Einstellung der Betriebsarten der Lüftungsanlage mit DIP-Schaltern**“).

MONTAGE UND BETRIEBSVORBEREITUNGEN



LESEN SIE DIE VORLIEGENDE BETRIEBSANLEITUNG VOR DER MONTAGE DES GERÄTES AUFMERKSAM DURCH!



DAS LÜFTUNGSRÖHR DER INSTALLIERTEN LÜFTUNGSANLAGE DARF NICHT VON GARDINEN, VORHÄNGEN, USW. BLOCKIERT WERDEN, DA DIES DIE LUFT-ZIRKULATION BEEINTRÄCHTIGT.

Die nachstehende Abbildung zeigt eine schematische Darstellung der Innenelemente der Lüftungsanlage entsprechend der Wanddicke. Die Möglichkeit, die Lüftungsanlage in der Wand zu montieren, hängt von der Länge der Innenelemente und dem erforderlichen Überstand A ab.

Die Länge der Innenelemente, der Durchmesser der erforderlichen Bohrung und die Mindestwanddicke, in die die Lüftungsanlage bei Verwendung verschiedener Außenlüftungshauben eingebaut werden kann, sind in der folgenden Tabelle angegeben.

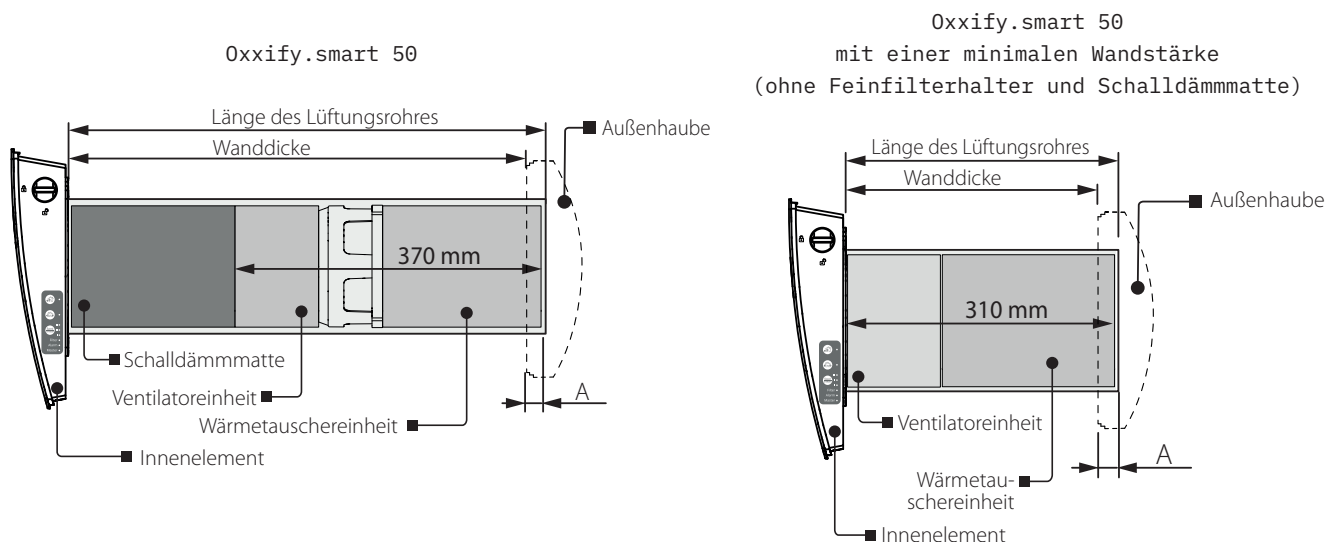

Wenn die Wandstärke geringer ist als bei der Anordnung der Einheiten in der Wand, können Sie den Feinfilterhalter lösen und die Lüftungsanlage ohne sie und ohne Schallschutzmaterial montieren, wie in der Abbildung oben gezeigt.

Bei dieser Montagevariante kann die Rückgewinnungseffizienz abnehmen und das Eindringen von Straßenlärm in den Raum zunehmen.

Außerdem erhöht sich dadurch der Geräuschpegel der Lüftungsanlage selbst.

MODELL DER LÜFTUNGSHAUBE	OXXIFY.SMART 50	OXXIFY.SMART 50 MIT MINDESTWANDSTÄRKE
LÄNGE DER PATRONE BZW. DER VENTILATOR- UND WÄRMETAUSCHEREINHEITEN	370 mm	310 mm
BOHRUNGSDURCHMESSER (D)	180 mm	180 mm
MINDESTWANDDICKE BEI DER VERWENDUNG VON AUSSENHAUBEN MIT DEM DURCHMESSER 160 MM	ab 360 mm	ab 300 mm
MINDESTWANDDICKE BEI DER VERWENDUNG VON AUSSENHAUBEN FÜR DÜNNE WÄNDE	ab 260 mm	ab 200 mm

1. Bereiten Sie eine Kernlochbohrung in der Außenwand vor. Die folgende Abbildung zeigt den Mindestabstand vor Bohrung zu den umliegenden Objekten.

Die Größe der Bohrung hängt vom bestimmten Modell der Lüftungsanlage ab. Die entsprechenden Werte sind in der Tabelle angegeben.

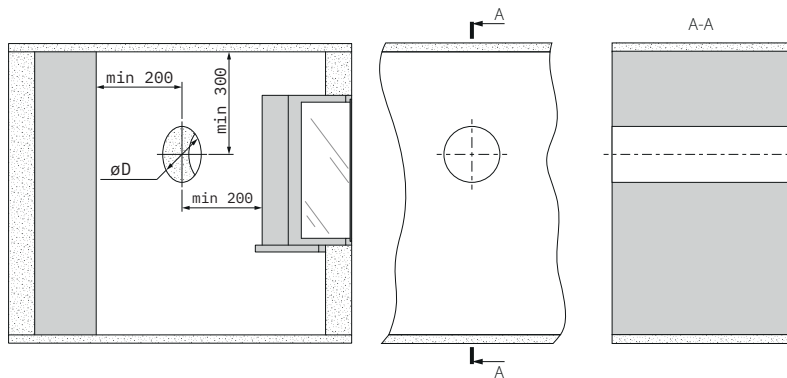

2. Setzen Sie das Lüftungsrohr in die Wand ein. Zur Montageerleichterung verwenden Sie die mitgelieferten Montagekeile. An der Außenwand muss das Lüftungsrohr

um den Abstand A aus der Wand herausragen, welcher für die Montage der Außenlüftungshaube erforderlich ist. **Der Abstand A beträgt 0-10 mm.**

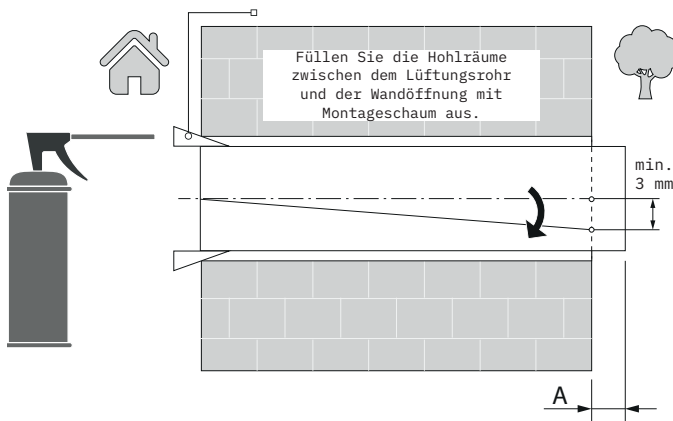

Setzen Sie das Lüftungsrohr mit einer Mindestneigung nach Außen von 3 mm ein.

Die Länge des Lüftungsrohres kann vor oder nach dem Fixieren des Lüftungsrohres in der Wand angepasst werden. Im zweiten Fall muss für ausreichenden Zugang zur Außenwand nach der Montage des Lüftungsrohres gesorgt sein.

3. Setzen Sie die Außenlüftungshaube ein.

4. Befestigen Sie die gelieferte Papp-Montageschablone mit Klebeband an der Innenwand. Das große Loch in der Montageschablone muss auf einer Achse mit dem Lüftungsrohr liegen. Zur Ausrichtung mit dem Boden ist die Verwendung eines Nivelliergeräts empfohlen.

Markieren Sie die Dübellöcher zum Einsetzen der Dübel aus dem Befestigungsset und bohren Sie die Löcher in der erforderlichen Tiefe. Führen Sie das Stromkabel der Lüftungsanlage aus der Wand durch die markierte Öffnung auf der Schablone.

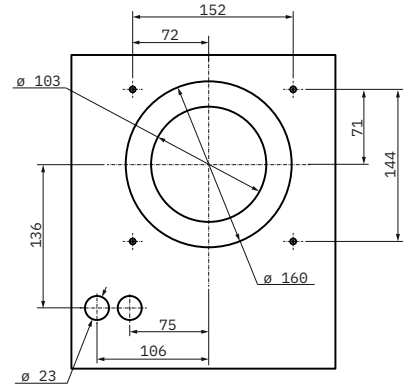
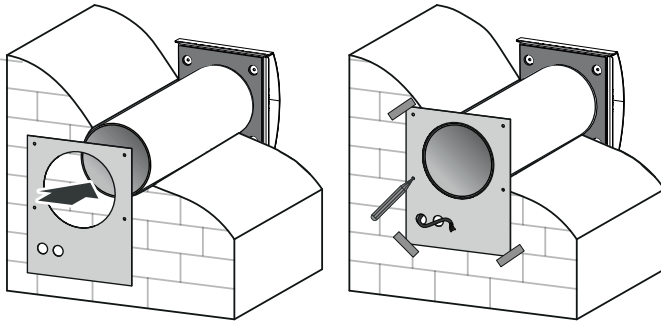

5. Trennen Sie das Vorderteil des Innenelements von der Rückseite. Heben Sie vorsichtig die Verschlüsse auf der oberen Seite an, mit denen das Vorderteil befestigt ist, und öffnen Sie es wie in der folgenden Abbildung gezeigt.

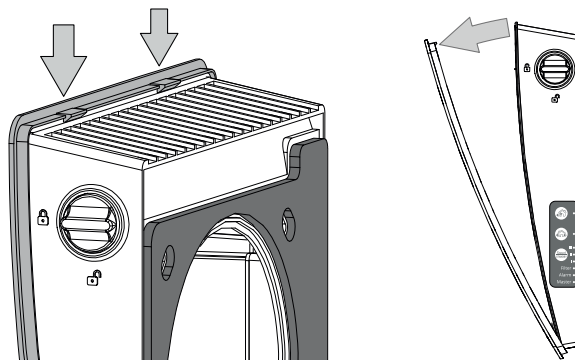

6. Drehen Sie die drei Schrauben der linken Abdeckung heraus, um Zugang zu den Anschlussklemmen zu erhalten. Verlegen Sie die Stromkabel durch die entsprechenden Kabeldurchführungen.

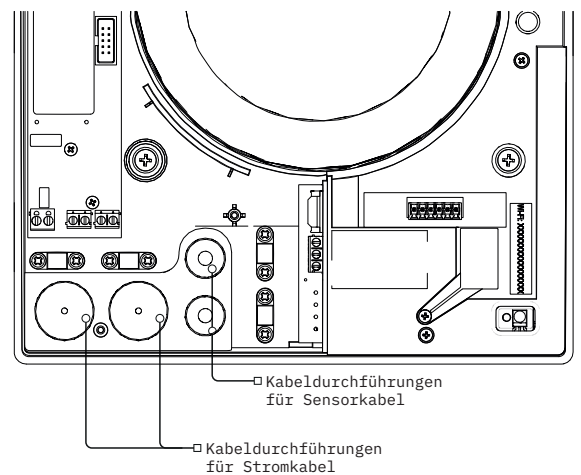
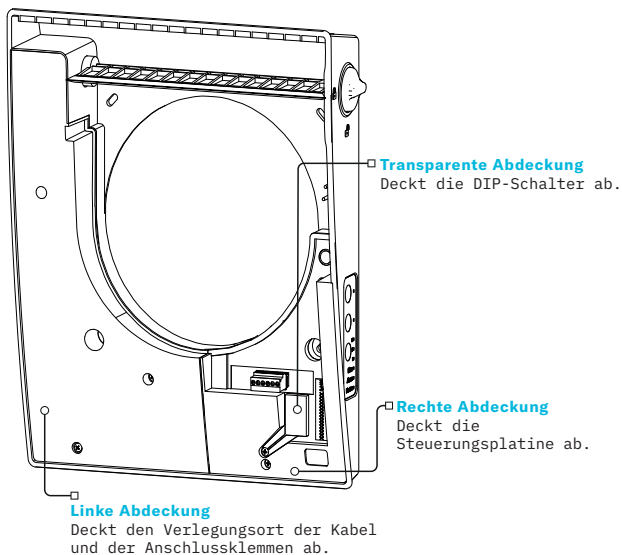

7. Befestigen Sie die Rückseite des Innenelementes mit den im Befestigungsset der Lüftungsanlage enthaltenen Schrauben an der Wand.

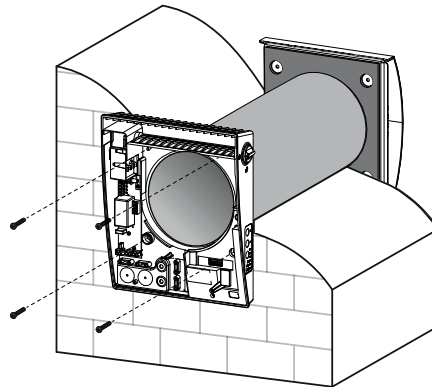

8. Verlegen Sie das Stromkabel wie hier abgebildet. Schließen Sie die Lüftungsanlage in Übereinstimmung mit dem externen Anschlussschema an die Stromversorgung an (siehe hierzu den Abschnitt „Netzanschluss“). Fixieren Sie das Stromkabel mit einer Kabelklemme.

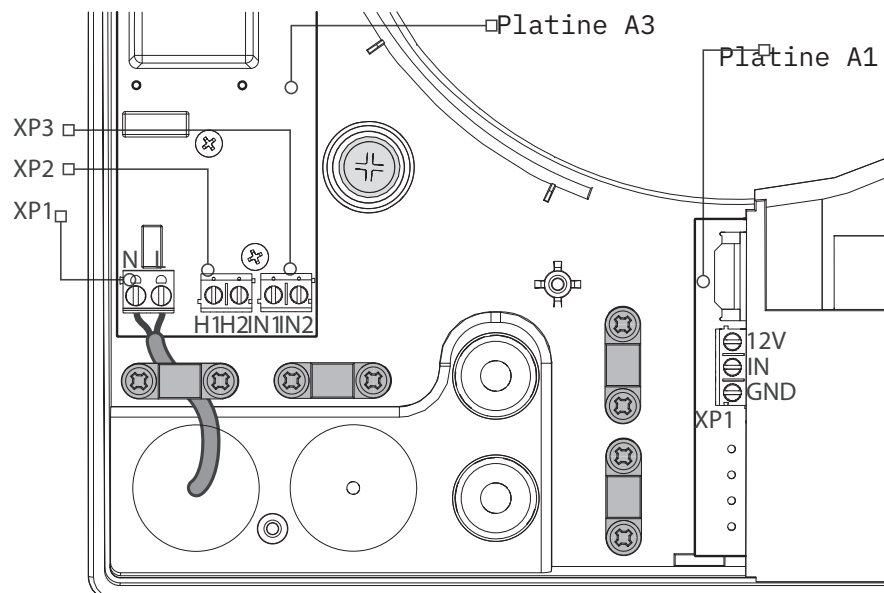

9. Setzen Sie nach dem Anschluss die linke Abdeckung wieder ein.

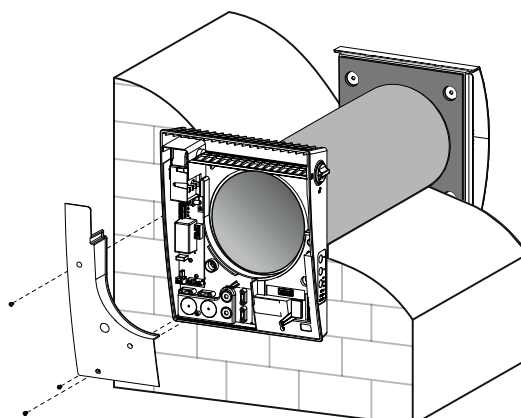

10. Setzen Sie die Patrone in das Lüftungsrohr ein, wie unten abgebildet. Dann schließen Sie den Anschlussstecker an die Steuerungsplatine an. Setzen Sie die Schalldämmmatte in das Lüftungsrohr ein. Rollen Sie die Schalldämmmatte mit der Papierseite nach außen zeigend zusammen und passen Sie die Rolle dem Durchmesser des Lüftungsrohres an.

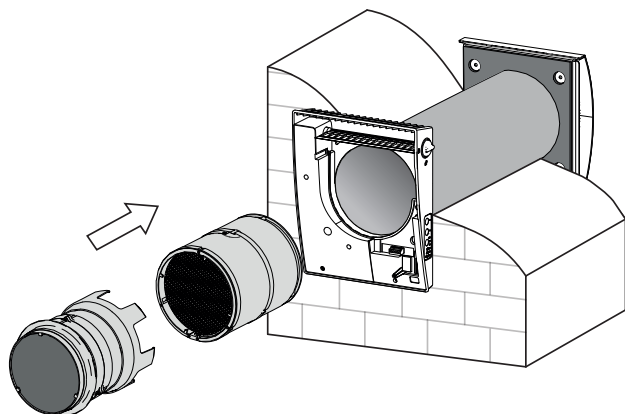

Setzen Sie die Rolle bis zum Anschlag an die Patrone in das Lüftungsrohr ein. Markieren Sie das überstehende Ende der Schalldämmmatte bündig mit dem Lüftungsrohr und schneiden Sie es an der Markierung ab. Danach setzen Sie die angepasste Schalldämmmatte in das Lüftungsrohr ein.

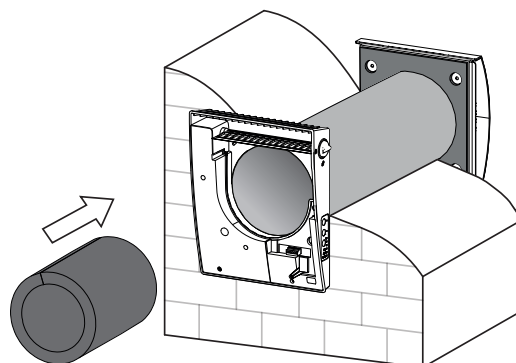

11. Bringen Sie das Vorderteil des Innenelements an.

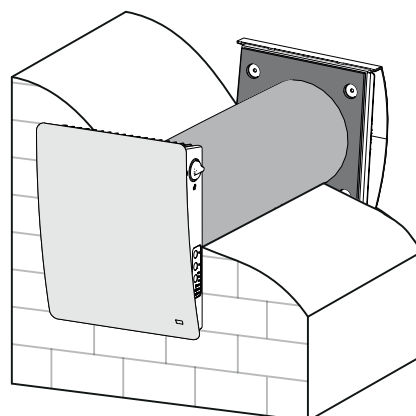
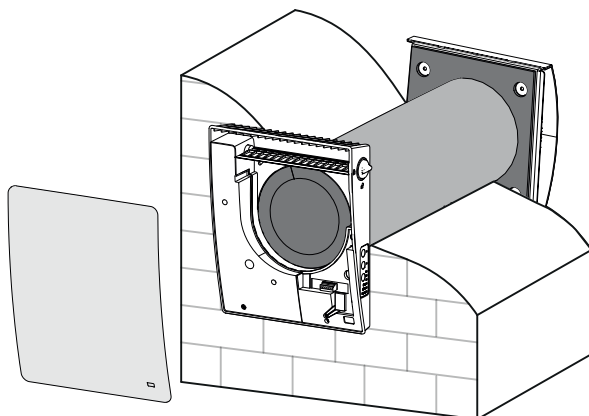

NETZANSCHLUSS



**DAS GERÄT IST VOR ALLEN ARBEITEN VOM STROMNETZ ZU TRENNEN!
ELEKTRISCHE ANSCHLÜSSE DÜRFEN NUR VON EINER AUTORISIERTEN
FACHKRAFT DURCHFÜHRT WERDEN!
DIE ELEKTRISCHEN ECKDATEN DES GERÄTES SIND AUF DEM
HERSTELLER-ETIKETT ANGEFÜHRT.**

Das Gerät ist für den Anschluss an ein Wechselstromnetz mit einer Spannung von 100-240V ~ 50/60Hz vorgesehen.

Für den elektrischen Anschluss ein Stromkabel mit einem Mindestquerschnitt von 0,5-0,75 mm² oder ein Signalkabel mit einem Mindestquerschnitt von 0,25 mm² verwenden. Der angegebene Leiterquerschnitt dient nur als Referenz. Bei der Auswahl des passenden Leitungsschutzschalters ist auf den maximalen Laststrom und die maximale Drahttemperatur zu achten, welche vom Leitertyp, der Isolierung, Länge und Verlegungsart des Leiters abhängig sind.

Für sämtliche elektrische Anschlüsse ausschließlich Kupferleitungen verwenden. Stellen Sie die elektrischen Anschlüsse in Übereinstimmung mit dem Anschlussschema und Klemmenmarkierung über die Klemmleiste, die in der Netzplatine (A3) installiert ist, her.

Schließen Sie die Lüftungsanlage über einen externen, in die Hausverkabelung integrierten Leitungsschutzschalter mit elektromagnetischem Auslöser an das Stromnetz an.

Der Nennauslösestrom des Leitungsschutzschalters muss die Stromaufnahme des Geräts überschreiten, siehe Etikett auf dem Anlagengehäuse. Die Bauweise der Lüftungsanlage ermöglicht Anschluss externer Geräte mit einem Schließerkontakt, wie ein externer CO₂-Sensor, ein Feuchtigkeitssensor, ein Schalter usw.

Wenn der Schließerkontakt des externen Geräts schließt, schaltet die Lüftungsanlage in die maximale Lüftungsstufe um. Ein 0-10 V Analogsensor kann ebenfalls an die Lüftungsanlage angeschlossen werden.

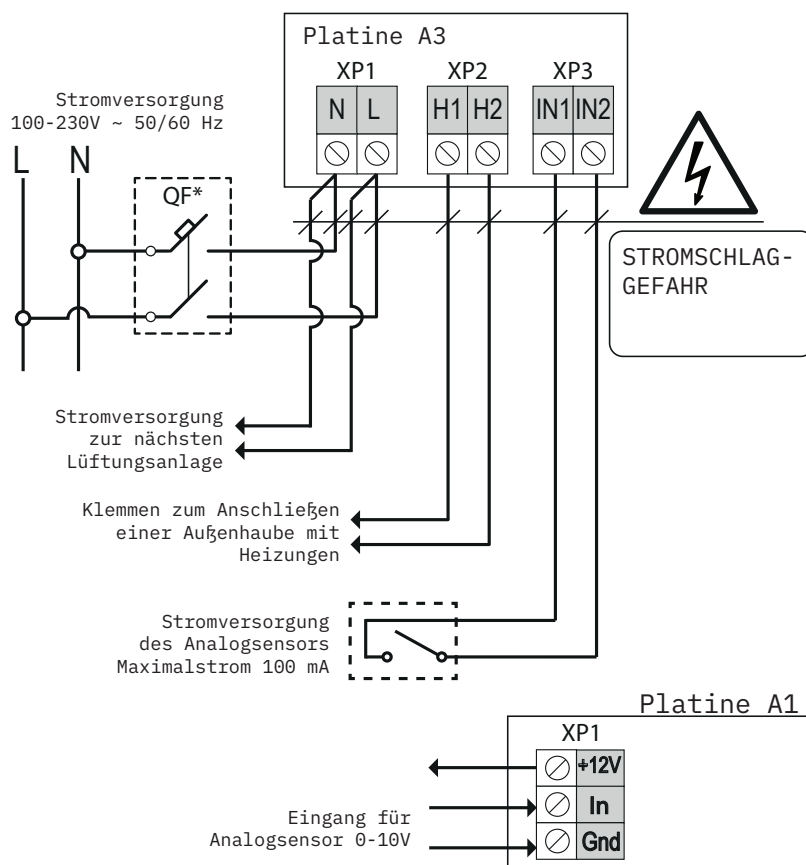

* Der Leitungsschutzschalter ist nicht im Lieferumfang enthalten.

EINSTELLUNG DER BETRIEBSARTEN DER LÜFTUNGSANLAGE MIT DIP-SCHALTERN

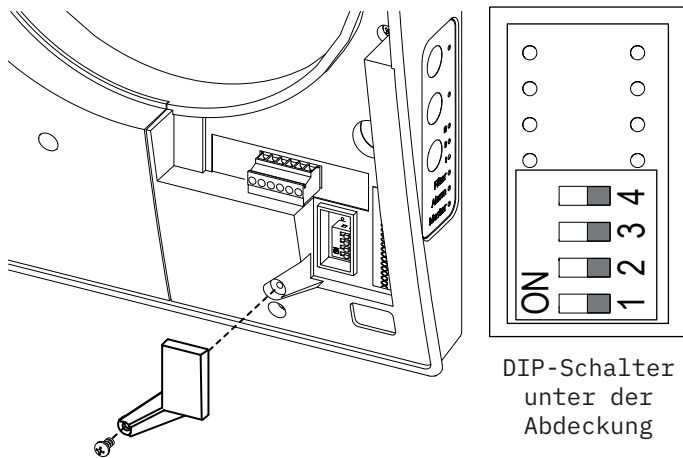

Vor der ersten Inbetriebnahme der Lüftungsanlage stellen Sie die Lüftungsanlage mit dem DIP-Schalter auf der Steuerungsplatine ein.
Um auf den DIP-Schalter zugreifen zu können, nehmen Sie das Vorderteil des Innenelements ab und öffnen Sie die Gummi-Abdeckung, welche den Schalter abdeckt.

DIP-Schalter
unter der
Abdeckung

ROLLENZUORDNUNG DER LÜFTUNGSANLAGE IM NETZ

	1	ON: Slave-Anlage
	1	OFF: Master-Anlage
EINSTELLUNG DES STANDBY-BETRIEBS		
	2	Min: Die Lüftungsanlage läuft im Standby-Betrieb in der ersten Lüftungsstufe.
	2	OFF: Die Lüftungsanlage ist im Standby-Betrieb abgeschaltet.
EINSTELLUNG DER LUFTSTROMRICHTUNG DER VENTILATOREN*		
	3	ON: Im Lüftungsbetrieb sichert die Lüftungsanlage den Luftzufuhr im Raum. Im Wärmerückgewinnungsbetrieb beginnt die Lüftungsanlage zuerst im Zuluftbetrieb zu laufen.
	3	OFF: Im Lüftungsbetrieb läuft die Lüftungsanlage im Abluftbetrieb. Im Wärmerückgewinnungsbetrieb beginnt die Lüftungsanlage zuerst im Abluftbetrieb zu laufen.
ZURÜCKSETZEN AUF WERKSEINSTELLUNGEN		
	4	ON: Zurücksetzen auf Werkseinstellungen. Bringen Sie den Schalter der laufenden Lüftungsanlage in die Position ON. Bringen Sie den Schalter nach dem Tonsignal in die Position OFF.
	4	OFF: Standardbetrieb

*Um einen optimalen Lüftungsbetrieb zu erreichen, wird es empfohlen, entweder einen oder eine gerade Anzahl von Lüftungsanlagen in der Reihe zu verwenden. Die Einstellung erfolgt so, dass während jedes Betriebsintervalls eine Hälfte der Lüftungsanlagen im Zu- und die andere Hälfte im Abluftbetrieb laufen.

STEUERUNG DER LÜFTUNGSANLAGE

Die Steuerung der Lüftungsanlage erfolgt mit folgenden Steuereinrichtungen:

- Infrarot-Fernbedienung
- die Tasten an der Seite des Innenelements (siehe die Abbildung unten)
- die App „RL PROKlima“ auf dem Mobilgerät (Smartphone oder Tablet)

STEUERUNG DER LÜFTUNGSANLAGE ÜBER DIE TASTEN AUF DEM INNENELEMENT

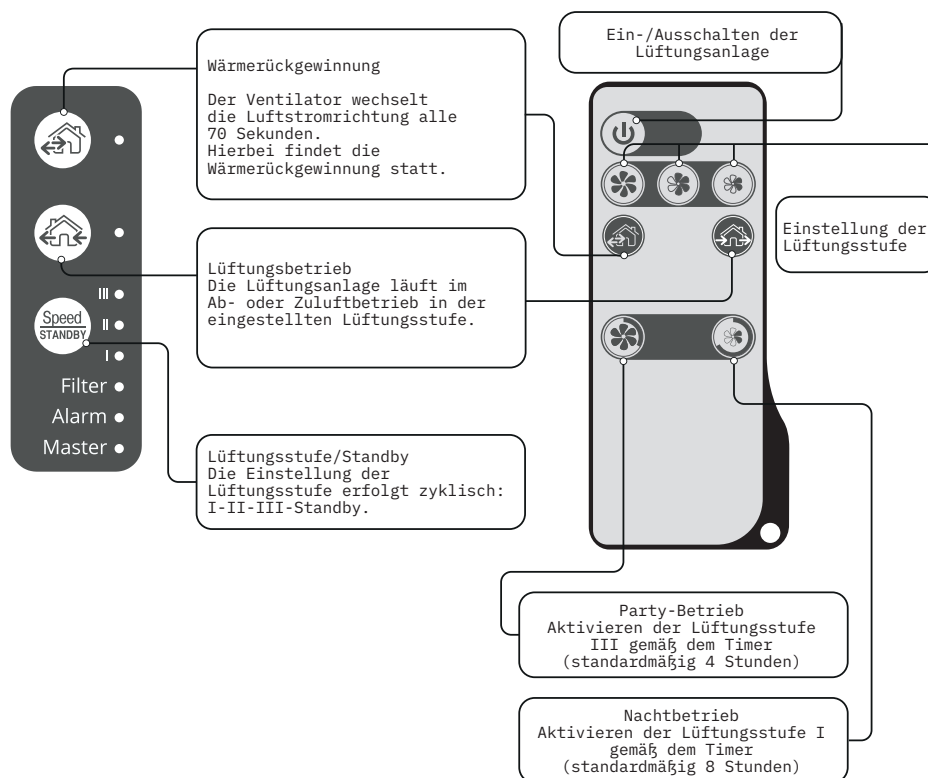

BESCHREIBUNG DER TASTEN AUF DEM INNENELEMENT





Die Einstellung der Lüftungsstufe erfolgt zyklisch: I-II-III-Standby. Alle verbundenen Lüftungsanlagen in der Reihe laufen in der eingestellten Lüftungsstufe (eingestellt über die Master-Anlagen).

I: Dauerhaftes Leuchten der Anzeige zeigt den Betrieb der Lüftungsanlage in der ersten Lüftungsstufe an. Blinken der Anzeige zeigt die Aktivierung des Timers im **Nachtbetrieb** an.







I und II: Dauerhaftes Leuchten der Anzeigen I und II zeigt den Betrieb der Lüftungsanlage in der zweiten Lüftungsstufe an.

I, II und III: Dauerhaftes Leuchten der Anzeigen I, II und III zeigt den Betrieb der Lüftungsanlage in der dritten Lüftungsstufe an. Gleichzeitiges Blinken der Anzeigen I, II und III zeigt die Aktivierung des Timers im **Party-Betrieb** oder des Ausschaltverzögerungstimers des Boost-Betriebs bei Auslösen der angeschlossenen externen Sensoren oder des eingebauten Feuchtigkeitssensors an.

Abwechselndes Blinken der Anzeigen I, II und III zeigt den Betrieb der Lüftungsanlage in der Lüftungsstufe an, die über das Mobilgerät mit der Scroll-Leiste für Handregelung eingestellt wird, oder aktivierten **zeitgesteuerten Betrieb** an.

	<p>Wärmerückgewinnungsbetrieb</p> <p>Die Laufrichtung des Ventilators wird alle 70 Sekunden gewechselt. Hierbei findet die Wärmerückgewinnung statt. Zur Einstellung der Lüftungsanlagen in gegenläufiger Richtung wechseln Sie die Position des DIP-Schalters Nr. 3.</p>
	<p>Lüftungsbetrieb</p> <p>Die Lüftungsanlage läuft im Ab- oder Zuluftbetrieb in der eingestellten Lüftungsstufe. Die Luftstromrichtung hängt von der Position des DIP-Schalters Nr. 3 ab.</p>
<p>Kein Leuchten der Tasten „Wärmerückgewinnung“ und „Lüftung“ deutet auf die zwangsläufige Aktivierung der Lüftungsanlage im Zuluftbetrieb hin. Diese Betriebsart kann nur über die mobile App aktiviert werden.</p>	
<p>FILTER</p>	<p>90 Tage nach der Installation der Patrone leuchtet die Filterwechselanzeige auf. In diesem Fall müssen die Filter gewechselt oder gereinigt werden, wie in den Wartungshinweisen beschrieben.</p> <p>Nach dem Filterwechsel setzen Sie den Filtertimer mit der App zurück oder durch drücken</p> <p>der Taste  auf dem Innenelement der Master-Anlage für 5 Sekunden bis zum Tonsignal.</p>
<p>ALARM</p>	<p>Alarmanzeige</p> <p>Bei Ausfall leuchtet oder blinkt die Alarmanzeige auf dem Innenelement der Lüftungsanlage. Ursachen für Blinken der Anzeige:</p> <ul style="list-style-type: none"> • Batterieladestand zu niedrig • Keine Verbindung zwischen der Master-Anlage und dem Router • Alarmabschaltung der Lüftungsanlage <p>Wenn mehrere miteinander verbundene Lüftungsanlagen in einem Netzwerk laufen, werden im Alarmfall einer Lüftungsanlage Die Master-Einheit, sowie alle anderen Lüftungsanlagen in der Reihe ebenfalls abgeschaltet. Die Alarmanzeige der fehlerhaften Lüftungsanlage blinkt. Gleichzeitig blinkt an den abgeschalteten angeschlossenen Lüftungsanlagen die Master-Anzeige. Bei Kommunikationsausfall zwischen der Master-Anlage und dem Router über 20 Sekunden wechselt die Lüftungsanlage in den Standby-Betrieb (die Alarmanzeige blinkt) und die Slave-Anlagen melden eine Verbindung mit der Master-Anlage (siehe Beschreibung der Anzeige Master). Nach Wiederaufnahme der Verbindung werden die Slave-Anlagen automatisch mit der Master-Anlage synchronisiert.</p>
<p>MASTER</p>	<p>Dauerhaftes Leuchten der Anzeige zeigt an, welche Anlage die Master-Anlage in der Reihe ist.</p> <p>Die blinkende Anzeige zeigt an, welche die Slave-Anlage ist und dass diese keine Verbindung mit der Master-Anlage hat.</p> <p>Kein Leuchten der Anzeige zeigt an, welche die Slave-Anlage ist und dass die Slave-Anlage mit der Master-Anlage verbunden ist.</p>
<p>Das gleichzeitige Blinken aller Anzeigen am Gehäuse der Lüftungsanlage zeigt den Einstellbetrieb an.</p>	

FERNSTEUERUNG DER LÜFTUNGSANLAGE

	<p>Einschalten/Standby</p> <p>Der Standby-Betrieb hängt von der Position des DIP-Schalters Nr. 2 ab (siehe hierzu den Abschnitt „Einstellung der Betriebsarten der Lüftungsanlage mit DIP-Schaltern“). Verwenden Sie dieselbe Taste zum Zurücksetzen des Alarms und Abschalten der Timer.</p>
	<p>Einstellung der Lüftungsstufe: III-II-I.</p>
	<p>Wärmerückgewinnungsbetrieb</p> <p>Die Laufrichtung des Ventilators wird alle 70 Sekunden gewechselt. Hierbei findet die Wärmerückgewinnung statt. Die erste Luftstromrichtung hängt von der Position des DIP-Schalters Nr. 3 ab.</p>
	<p>Steuertaste der Timer</p> <p>Die Lüftungsanlage läuft im Ab- oder Zuluftbetrieb in der eingestellten Lüftungsstufe. Die Luftstromrichtung hängt von der Position des DIP-Schalters Nr. 3 ab.</p>
	<p>Steuertaste der Timer</p> <p> Partybetrieb: Der Timer aktiviert die Lüftungsstufe III der Lüftungsanlage (standardmäßig für 4 Stunden). Die Zeit ist über die App einstellbar.</p> <p> Nachtbetrieb: Der Timer aktiviert die Lüftungsstufe I der Lüftungsanlage (standardmäßig für 8 Stunden). Die Zeit ist über die App einstellbar. Nach dem Ablauf der eingestellten Zeitdauer kehrt die Lüftungsanlage in die zuvor eingestellte Betriebsart zurück. Zur Deaktivierung des Timers drücken Sie eine beliebige Taste für die Einstellung der Lüftungsstufe oder erneut eine der Bedientasten des Timers.</p>

STEUERUNG DER LÜFTUNGSANLAGE ÜBER DIE MOBILE APP

Zur Anlagensteuerung über das Mobilgerät installieren Sie die App RL PROKlima.

RL PROKlima - APP STORE

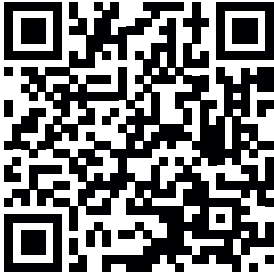

RL PROKlima - PLAY MARKET

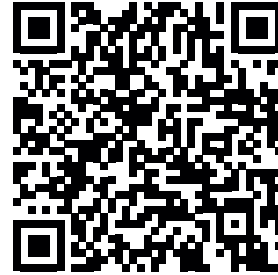

Die Version des Betriebssystems des Mobilgeräts muss den Parametern entsprechen:

- iOS: 8 oder neuere Version. Kompatibel mit iPhone, iPad, iPod.
- Android: 4 oder neuere Version.

ANSCHLUSS DER APP AN DIE LÜFTUNGSANLAGE

Laden Sie zur Steuerung der Lüftungsanlage das Programm RL PROKlima herunter und installieren Sie es auf dem Mobilgerät. Standardmäßig funktioniert die Lüftungsanlage wie ein WLAN-Zugangspunkt. Schließen Sie das Mobilgerät an den WLAN-Zugangspunkt mit dem Namen (FAN + 16 Zeichen der Seriennummer), wie auf dem Gehäuse unter der Außenabdeckung angegeben.

Passwort zum WLAN-Zugangspunkt: 11111111.

Beim Start des Programms ohne Verbindung mit der Anlage zeigt das Display des Mobilgeräts die Meldung:

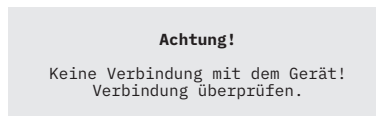

Öffnen Sie die App RL PROKlima und erstellen Sie eine neue Verbindung, wie folgt:







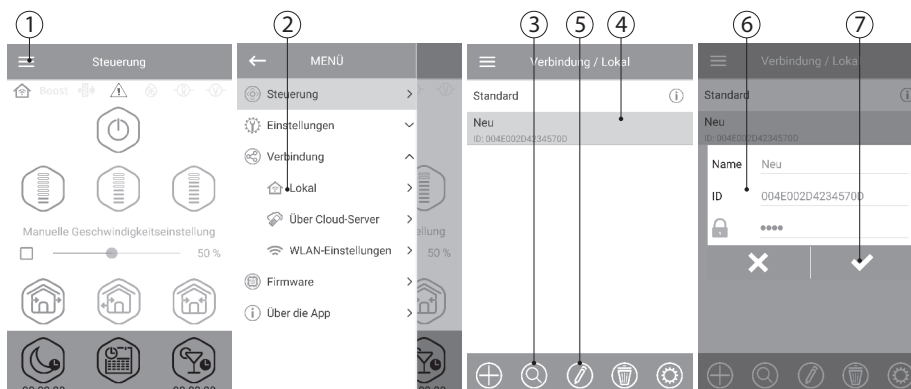



1. Rufen Sie das Menü der App auf.
2. Wählen Sie Verbindung - Lokal.
3. Danach starten Sie die Suche nach Lüftungsanlagen im Netz.
4. Finden Sie eine neue Verbindung in der Liste mit ID.
5. Editieren Sie die Anschlussdetails.
6. Falls erforderlich, ändern Sie den Verbindungsnamen und geben Sie das Passwort ein. 1111 ist das Standard-Passwort (wird in der Eingabeliste angezeigt).
7. Validieren Sie die eingegebenen Daten.

WARNUNG!!! In dieser Phase kann das Passwort nicht geändert werden!





Nach Herstellung der Verbindung öffnen Sie das Menü und wählen Sie den Punkt Steuerung.





BESCHREIBUNG DER STEUERUNGSTASTEN IN DER APP

	Ein/Standby. Der Standby-Modus hängt von der Position des DIP-Schalters Nr. 2 ab (siehe hierzu den Abschnitt „Einstellung der Betriebsarten der Lüftungsanlage mit DIP-Schaltern“).	
	Einstellung der Lüftungsstufe: I-II-III.	
	Manuelle Geschwindigkeitseinstellung. Haken Sie das Feld zur Aktivierung der Scroll-Leiste an.	
	<p>Lüftung</p> <p>Die Lüftungsanlage läuft im Ab- oder Zuluftbetrieb in der eingestellten Lüftungsstufe. Die Luftstromrichtung hängt von der Position des DIP-Schalters Nr. 3 ab.</p>	<p>Manuelle Geschwindigkeitseinstellung</p> <p><input type="checkbox"/>  50 %</p>
	<p>Wärmerückgewinnungsbetrieb</p> <p>Der Ventilator wechselt die Luftstromrichtung alle 70 Sekunden. Hierbei findet die Wärmerückgewinnung statt.</p>	
	<p>Zuluftbetrieb</p> <p>In diesem Betrieb läuft die Lüftungsanlage ausschließlich im Zuluftbetrieb.</p>	
	<p>Nachtbetrieb</p> <p>Aktivieren des Timers der ersten Lüftungsstufe (standardmäßig für 8 Stunden, editierbar im Menü Einstellungen - Timer).</p>	
	<p>Zeitgesteuerter Betrieb</p> <p>Aktivieren des zeitgesteuerten Wochenbetriebs.</p>	
	<p>Partybetrieb</p> <p>Aktivieren des Timers der dritten Lüftungsstufe ohne Änderung der Betriebsart der Lüftungsanlage (standardmäßig für 4 Stunden, editierbar im Menü Einstellungen - Timer).</p>	

BESCHREIBUNG DER ANZEIGE DER APP

	Aktueller Typ der Verbindung mit der Lüftungsanlage. Hausanschluss oder Cloud-Anschluss über Internetverbindung.
boost	Anzeige der Aktivierung der dritten Lüftungsstufe nach Auslösen eines der Sensoren. Wenn dieser Betrieb aktiviert ist, sind alle anderen Betriebsarten deaktiviert. Nach Ablauf des Countdowns der Abschaltverzögerung (standardmäßig 30 Minuten) wechselt die Lüftungsanlage in die zuvor eingestellte Betriebsart zurück. Drücken Sie die Taste Power zur Abschaltung des Betriebs.
	Feuchteanzeige. Meldet Luftfeuchtigkeit über dem Sollwert.
	Anzeige des externen Relais-Sensors. Meldet das Auslösen des externen Relais-Sensors.
	Anzeige des externen analogen Sensors 0-10 V. Meldet Überschreitung des Sollwerts am externen Sensor.

	<p>Alarmanzeige</p> <p>Die Anzeige leuchtet im Alarmfall in einer von zwei Farben auf: Rotes Leuchten deutet auf die Alarmabschaltung der Lüftungsanlage hin. Oranges Leuchten deutet auf fehlende Batterie oder niedrige Batterieladung hin.</p>
	<p>Filterwechselanzeige</p> <p>Zum Zurücksetzen des Filtertimers öffnen Sie Menü - Einstellungen - Filter.</p>

Bei gleichzeitiger Aktivierung mehrerer Betriebsarten, die sich gegenseitig ausschließen, erfolgt die Auswahl der Betriebsart nach folgender Priorität:

1. Nachtbetrieb-Timer oder Partybetrieb-Timer
2. Standby
3. Boost
4. Zeitgesteuerter Betrieb
5. Standardbetrieb

PASSWORT ÄNDERN

Zur Passwortänderung der Lüftungsanlage öffnen Sie **Menü - Verbindung - Lokal** in der mobilen App.

1. Wählen Sie das Gerät und drücken Sie die Taste Einstellungen.
2. Geben Sie das Passwort ein und bestätigen Sie es.
3. Drücken Sie die Taste Passwort ändern.

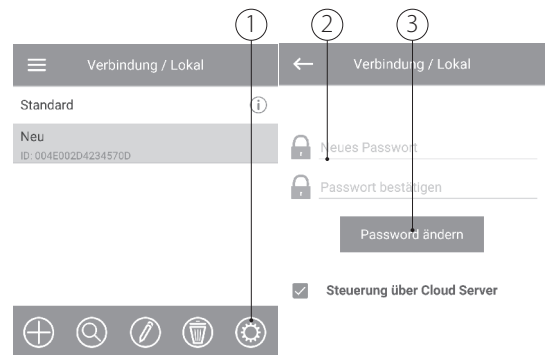

EINSTELLUNG DES LUFTDURCHSATZES

Um den Luftdurchsatz für jeden der drei Geschwindigkeitsbetriebsarten einzustellen, öffnen Sie Menü - **Einstellungen - Luftdurchsatz**. Stellen Sie die Lüftungsstufe der Lüftungsanlage als Prozentsatz für jede Betriebsart ein.

Das Menü **Luftdurchsatz** ermöglicht die Einstellung der Betriebsarten nur für die Lüftungsanlage, die im Netz der Lüftungsanlagen als Master festgelegt ist. Wenn die Lüftungsanlage eine Slave-Anlage im Netz der Lüftungsanlagen ist, muss es daher zur Einstellung der Lüftungsstufen in den Master-Betrieb geschaltet werden.

Stellen Sie dann über WLAN eine Verbindung zu dieser Master-Anlage her und passen Sie die Werte für die

Lüftungsstufe des Ventilators über die mobile App an. Schalten Sie die Lüftungsanlage mit dem DIP-Schalter in den Slave-Betrieb zurück.

Nachdem alle Slave-Lüftungsanlagen auf diese Weise eingestellt wurden, drehen sich die Ventilatoren jeder Slave-Anlage mit der Lüftungsstufe, die für diese Betriebsart eingestellt wurde, wenn die Master-Anlage in einen der drei Betriebsarten eingeschaltet wird.

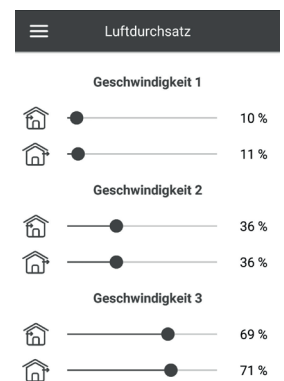

TIMER-EINSTELLUNG

Zur Einstellung der Timer „**Nachtbetrieb**“, „**Party-Betrieb**“ und der **Boost**-Abschaltverzögerung, öffnen Sie **Menü - Einstellungen - Timer** in der mobilen App.

Der **Nachtbetrieb-Timer** legt die Zeit zur Umschaltung der Lüftungsanlage in die erste Lüftungsstufe nach Aktivieren des Nachtbetriebs fest (standardmäßig 8 Stunden).

Der **Partybetrieb-Timer** legt die Zeit zur Umschaltung der Lüftungsanlage in die dritte Lüftungsstufe nach Aktivieren des Party-Betriebs fest (standardmäßig 4 Stunden).

Die **Boost-Abschaltverzögerung** legt die Ausschaltverzögerungszeit in der dritten Lüftungsstufe nach Auslösen von einem der Sensoren und dessen Rückkehr in den Standardzustand fest.

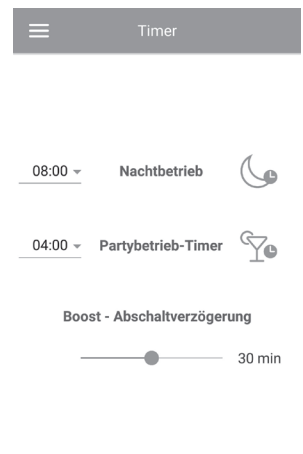

EINSTELLUNG DER SENSOREN

Zur Einstellung des Sensorbetriebs in der mobilen App öffnen Sie **Menü - Einstellungen - Sensoren**.

Feuchtigkeitssensor: Auslösen des Feuchtigkeitssensors.

Nach Anstieg der Raumluftfeuchte über den Sollwert schaltet die Lüftungsanlage in die dritte Lüftungsstufe um. Nach Abnahme der Raumluftfeuchte unter den Sollwert aktiviert sich die Abschaltverzögerung für den Boost-Betrieb.

Nach Ablauf der Boost-Abschaltverzögerung schaltet die Lüftungsanlage in die zuvor eingestellte Lüftungsstufe.

0-10V Sensor: Auslösen des externen Analogsensors 0-10V.

Falls das Steuersignal 0-10 V den Sollwert überschreitet, wechselt die Lüftungsanlage in die maximale Lüftungsstufe. Nach Absinken unter den Sollwert wird die Abschaltverzögerung für den Boost-Betrieb aktiviert. Nach Ablauf der Zeit wechselt die Lüftungsanlage in die zuvor eingestellte Lüftungsstufe.

Relais-Sensor: Auslösen des externen Relais-Sensor.

Nach Schließen des Schließerkontakts des externen Relais-Sensors wechselt die Lüftungsanlage in die maximale Lüftungsstufe. Nach Öffnen des Schließerkontakts wird die Abschaltverzögerung für den Boost-Betrieb aktiviert. Nach Ablauf des Betriebs wechselt die Lüftungsanlage in die zuvor eingestellte Lüftungsstufe.

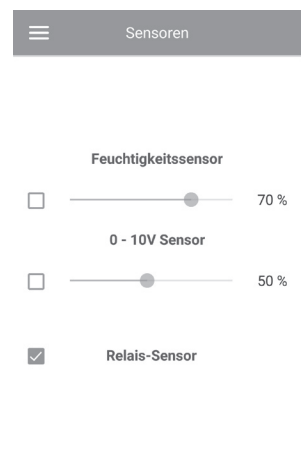

EINSTELLUNG VON DATUM UND UHRZEIT

Zur Einstellung des Datums und der Uhrzeit der Lüftungsanlage öffnen Sie **Menü - Einstellungen - Datum und Zeit**.

Aktuelle Zeit: Stellen Sie die aktuelle Uhrzeit ein.

Aktuelles Datum: Stellen Sie das aktuelle Datum ein.



EINSTELLUNG DES ZEITGESTEUERTEN BETRIEBS

Zur Einstellung des zeitgesteuerten Betriebs in der mobilen App öffnen Sie **Menü - Einstellungen - Zeitplan**.

Zur Einstellung des zeitgesteuerten Betriebs stehen vier Zeitspannen für jeden Tag zur Verfügung.

Für jede Zeitspanne kann eine der drei Lüftungsstufen oder **Standby** eingestellt werden.

Um die aktuellen Einstellungen für einen gewählten Wochentag zu sehen, drücken Sie die Taste **Empfangen**.

Um die gewählten Einstellungen für einen gewählten Wochentag zu übernehmen, drücken Sie die Taste **Anwenden**.

Stellen Sie für eine ordnungsgemäße Funktion des zeitgesteuerten Betriebs sicher, dass das Datum und die Uhrzeit richtig eingestellt sind.

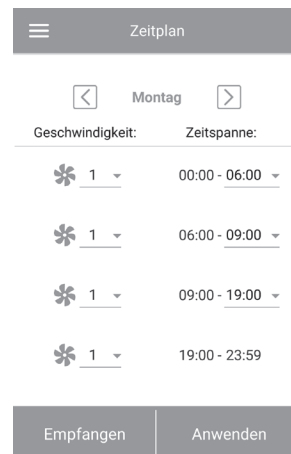

EINSTELLUNG UND ZURÜCKSETZEN DES FILTERTIMERS

Um die Periodizität der Filterwartung einzustellen, öffnen Sie **Menü - Einstellungen - Filter**. Verwenden Sie dann die Scroll-Leiste **Einstellung des Filtertimers**, um die gewünschte Periodizität im Bereich von 70 bis 365 Tagen einzustellen (der vom Hersteller empfohlene Standardwert beträgt 90 Tage).

Der Wartungsbedarf wird über die Anzeige  im oberen Teil des **Steuerungsmenü** angezeigt. Nach dem Reinigen oder Wechsel der Filter setzen Sie den Filtertimer zurück. Um den Filtertimer in der mobilen App zurückzusetzen, gehen Sie in das **Menü - Einstellungen - Filter**. Drücken Sie dann die Taste **Filtertimer zurücksetzen**. Die 90 Tage werden nur bei der Master-Anlage gezählt.

Die Filterwechselanzeige wird auch an allen Slave-Anlagen angezeigt. Wechseln Sie in diesem Fall die Filter an allen Lüftungsanlagen in der Reihe. Nach Zurücksetzen des Filtertimers erlischt die Filterwechselanzeige an allen verbundenen Lüftungsanlagen. Das Zurücksetzen des Filtertimers kann auch mit der Taste auf dem Innenelement durchgeführt werden (siehe die Zeile **Filter** im Abschnitt **Steuerung der Lüftungsanlage mit den Tasten auf dem Innenelement**).



ZURÜCKSETZEN AUF WERKSEINSTELLUNGEN

Zum Zurücksetzen auf die Werkseinstellungen in der mobilen App gehen Sie ins **Menü - Einstellungen - Werkseinstellungen**.

Drücken Sie dann die Taste **Auf Werkseinstellungen zurücksetzen**.

ACHTUNG!

Das Zurücksetzen auf Werkseinstellungen kann zum WLAN-Verbindungsverlust mit der Anlage führen.

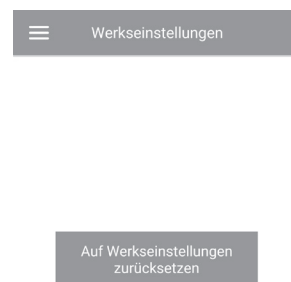

DRAHTLOSE VERBINDUNG MEHRERER LÜFTUNGSANLAGEN

Die Lüftungsanlage verfügt über zwei Betriebsarten:

Master-Betrieb.

Die Lüftungsanlage funktioniert in diesem Betrieb als Hauptgerät. Die Slave-Anlagen und mobilen Geräte werden über WLAN an die Master-Anlage angeschlossen. Die Steuerung der Master-Anlagen erfolgt über das Mobilgerät, der Fernsteuerung oder der Sensor-Tasten auf dem Anlagengehäuse.

Das Steuersignal wird automatisch von den Slave-Anlagen empfangen. In dieser Betriebsart reagiert die Lüftungsanlage auf jegliche Signale von Sensoren (Feuchtigkeitssensor, externer Digitalsensor, externer analoger Sensor 0-10 V) und schaltet in die entsprechende Betriebsart um.

Slave-Betrieb.

Die Lüftungsanlage funktioniert in diesem Betrieb als Nebengerät. Die Lüftungsanlage empfängt Steuersignale nur von der Master-Anlage. Alle anderen Signale von anderen Steuereinrichtungen werden ignoriert. Sämtliche Sensorsignale werden auch ignoriert. Falls länger als 20 Sekunden keine Verbindung zur Master-Anlage besteht, schaltet die Anlage automatisch in den Standby-Betrieb um.

Sensorgesteuerter Betrieb

Die Lüftungsanlagen reagieren nur im Master-Betrieb auf Sensorsignale.

Bei Auslösen eines beliebigen Sensors im Netz von Lüftungsanlagen schalten alle verbundenen Lüftungsanlagen auf die maximale Lüftungsstufe um.

EINSTELLUNG DER WLAN-PARAMETER

Die Einstellung der WLAN-Parameter ist nur an den Master-Anlagen möglich.

Zur Einstellung der WLAN-Parameter gehen Sie ins **Menü - Verbindung - WLAN-Einstellung** in der mobilen App.

Drücken Sie die Taste **Empfangen** zur Anzeige der aktuellen WLAN-Einstellungen.

Wählen Sie eine der WLAN-Betriebsarten:

Zugangspunkt: Zugangspunkt ohne Home-Router.

Wählen Sie eine Codierungsart für den Betrieb **Zugangspunkt:**

- **Open:** das WLAN-Netzwerk ist nicht passwortgeschützt.
- **WPA_PSK** bedeutet passwortgeschützte Codierung. Die Codierungstechnologie auf der Grundlage von WPA gewährleistet keine vollständige Sicherheit.
- **WPA2_PSK** bedeutet passwortgeschützte Codierung. Diese Codierungstechnologie ist für moderne Netzgeräte verwendet.
- **WPA_WPA2_PSK** bedeutet passwortgeschützte Codierung (empfohlen). Die kombinierte Technologie aktiviert WPA und WPA2 und stellt dabei die maximale Kompatibilität mit allen elektronischen Geräten sicher.

Geben Sie das Passwort zum Zugangspunkt ein und drücken Sie die Taste **Anwenden**.

Client: Kundenbetrieb. Die Anlage funktioniert im Netz des Home-Routers.

Für den **Kundenbetrieb** geben Sie die Daten des Home-Routers und die IP-Adresse ein.

- Geben Sie den Namen des WLAN-Zugangspunktes für den Home-Router ein.
- Geben Sie das Passwort des WLAN-Zugangspunktes für den Home-Router ein.

Wählen Sie den Typ der IP-Adresse:

DHCP: Automatische Eingabe der IP-Adresse beim Anschluss an den Home-Router (empfohlen).

Static: manuelle Eingabe der IP-Adresse, Subnetzmaske und Default-Gateway.

Diese Einstellungen sind nur für Fachkräfte bestimmt.

Die Wahl dieser IP-Adresse ist auf eigene Gefahr.

Dann drücken Sie die Taste **Anwenden**.

ANSCHLUSSSCHEMAS ZUR DRAHTLOSEN VERBINDUNG DER LÜFTUNGSANLAGEN

Anschlusschema 1

Anschluss von bis zu 8 Anlagen (Slave-Anlagen oder Mobilgeräte) an die Master-Anlage mit eigenem WLAN-Zugangspunkt.

Wenn 8 Slave-Anlagen an die Master-Anlage mit einem eigenen WLAN-Zugangspunkt angeschlossen sind, kann kein Mobilgerät mehr angeschlossen werden!

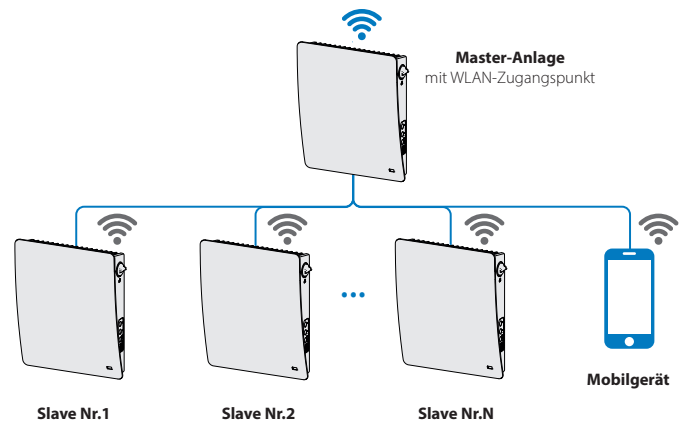

Anschlusschema 2

Die Master-Anlagen, die Slave-Anlagen und die Mobilgeräte werden an den WLAN-Zugangspunkt des Routers angeschlossen.

Dabei ist darauf zu achten, dass die Master-Anlage individuelle technische Beschränkungen bezüglich der Anzahl (N) der angeschlossenen Slave-Anlagen haben kann.

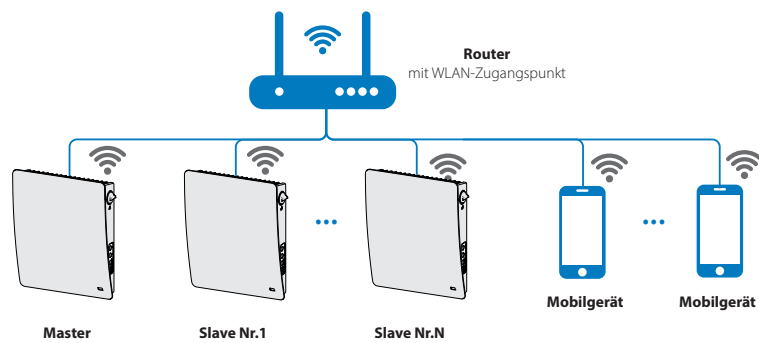

Falls die Kapazität des Routers für den Anschluss einer erforderlichen Anzahl an Lüftungsanlagen nicht ausreichend ist, kann ein zusätzlicher WLAN-Zugangspunkt für die restlichen Lüftungsanlagen verwendet werden. Optional können einige Master-Anlagen an das Netzwerk des Routers angeschlossen werden, um eine Zonensteuerung zu ermöglichen.

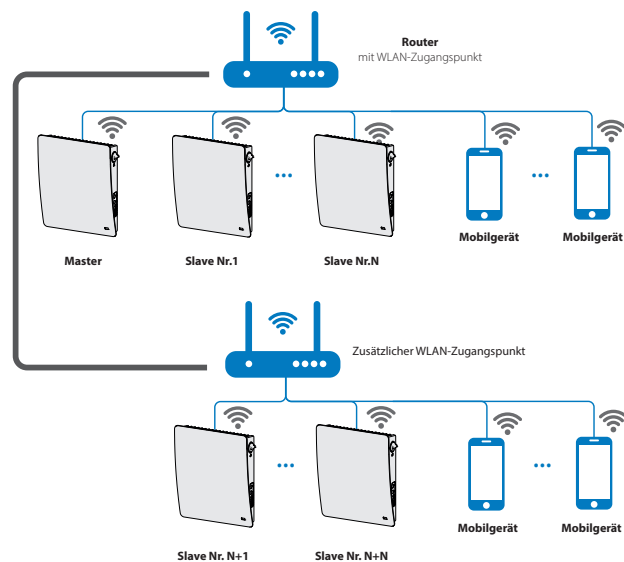

VERBINDUNG DER MASTER- UND SLAVE-ANLAGEN





WÄHREND DER EINSTELLUNG DER VERBINDUNG MÜSSEN SICH ALLE SLAVE-ANLAGEN IN DER NETZABDECKUNG DES WLANS DER MASTER-ANLAGE BEFINDEN.

Zur Verbindung der Master- und Slave-Anlagen stellen Sie den DIP-Schalter an den Lüftungsanlagen auf die Master- und Slave-Positionen ein (siehe hierzu den Abschnitt „Einstellung der Betriebsarten der Lüftungsanlage mit DIP-Schaltern“). Stellen Sie dann die WLAN-Parameter an der Master-Anlage ein.



NACH ÄNDERUNG DER WLAN-PARAMETER DER MASTER-ANLAGE WIEDERHOLEN SIE DIE VERBINDUNGSSCHRITTE.

Gehen Sie wie folgt vor, um die WLAN-Parameter der Master-Anlage einzustellen:

- Drücken und halten Sie die Taste **Lüftung**  auf dem Anlagengehäuse bis zum Tonsignal. Warten Sie, bis alle LED-Anzeigen auf dem Anlagengehäuse anfangen zu blinken.
- Wiederholen Sie die gleichen Schritte für die Slave-Anlagen und warten Sie, bis Sie das Tonsignal hören und alle LED-Anzeigen ausgehen.
- Stellen Sie die Master-Anlage in den Standardbetrieb ein. Dazu drücken und halten Sie die Taste **Lüftung**  bis Sie das Tonsignal hören und alle LED-Anzeigen auf dem Anlagengehäuse aufhören zu blinken.

Hinweis: Falls ein Netzwerk über mehrere WLAN-Zugangspunkte verfügt und ein Master-Slave-Netzwerk über einen Zugangspunkt und ein weiteres Master-Slave-Netzwerk über einen anderen Zugangspunkt angeschlossen werden soll:

- Schließen Sie die Master-Anlage an den ersten WLAN-Zugangspunkt an.
- Ordnen Sie die Slave-Anlagen des ersten Master-Slave-Netzwerks der entsprechenden Master-Anlage zu.
- Schließen Sie die nächste Master-Anlage an den zweiten WLAN-Zugangspunkt an.
- Ordnen Sie die Slave-Anlagen des nächsten Master-Slave-Netzwerks der entsprechenden Master-Anlage zu.

SPEZIELLER EINSTELLUNGSMODUS

Im Falle des Verlustes des WLAN-Passwortes oder Passwortes zur Master-Anlage oder in anderen Fällen verwenden Sie den speziellen Einstellungsmodus zum Wiederherstellen des Zuganges zu Ventilatorfunktionen.

Um den speziellen Einstellungsmodus zu öffnen, drücken und halten sie die Taste **Lüftung**  auf dem Gehäuse der Master-Anlage 5 Sekunden bis zum Tonsignal und Blinken aller LED-Anzeigen.

Die Lüftungsanlage läuft in diesem Betrieb 3 Minuten weiter und kehrt dann automatisch in die vorige Einstellung zurück. Um den Einstellungsmodus sofort zu verlassen, drücken und halten Sie die

Taste **Lüftung**  auf dem Anlagengehäuse 5 Sekunden bis zum Tonsignal und Blinken aller LED-Anzeigen.

In diesem Betrieb stehen die folgenden Einstellungen zur Verfügung:

- **WLAN-Name:** Setup Mode.
- **WLAN-Passwort:** 11111111.
- **Das Passwort zur Anlage ist nicht lesbar.**

BATTERIEWECHSEL

Bei Entladung der Batterie leuchtet die Alarmanzeige auf dem Anlagengehäuse. Die **Warnanzeige** , leuchtet in der mobilen App. Bei Betätigung der Anzeige erscheint die Meldung.

Ein zu niedriger Batteriestand kann eine Fehlfunktion des zeitgesteuerten Betriebs verursachen. Trennen Sie die Lüftungsanlage vor dem Batteriewechsel von der

Stromversorgung. Stellen Sie nach dem Batteriewechsel die Uhrzeit und das Datum wieder ein. Die Batterie befindet sich auf der Steuerungsplatine A1. Zum Wechseln der Batterie schalten Sie die Lüftungsanlage ab, entfernen Sie die Außenabdeckung und den Deckel an der Steuerungsplatine. Entfernen Sie die alte Batterie und setzen Sie eine neue Batterie ein. **Batterietyp: CR1220.**

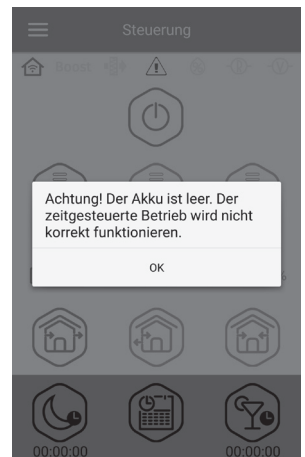
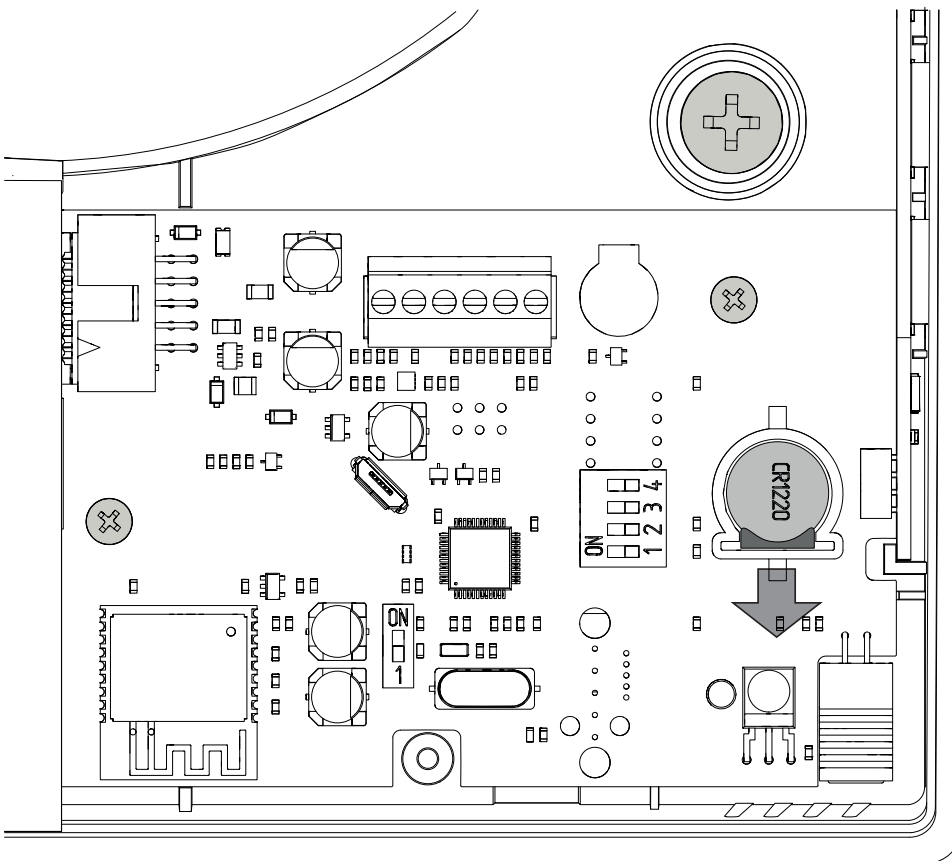

ANSCHLUSS ÜBER CLOUD-SERVER

Die Lüftungsanlagen können über Cloud-Server in der mobilen App gesteuert werden. Diese Funktion ermöglicht die Steuerung einer oder mehrerer verbundenen Lüftungsanlagen, die gemäß dem Anschlussschema Nr. 2 über jede Distanz über eine mobile App angeschlossen sind.

Standardmäßig ist die Funktion der Steuerung über den Cloud-Server abgeschaltet.

Diese Funktion kann wie folgt aktiviert werden:

1. Rufen Sie das Menü der App auf.
2. Wählen Sie **Verbindung - Lokal**.
3. Wählen Sie das gewünschte Gerät aus.
4. Öffnen Sie das Einstellungsmenü der Verbindungen.
5. Ermöglichen Sie die **Steuerung über den Cloud-Server**.

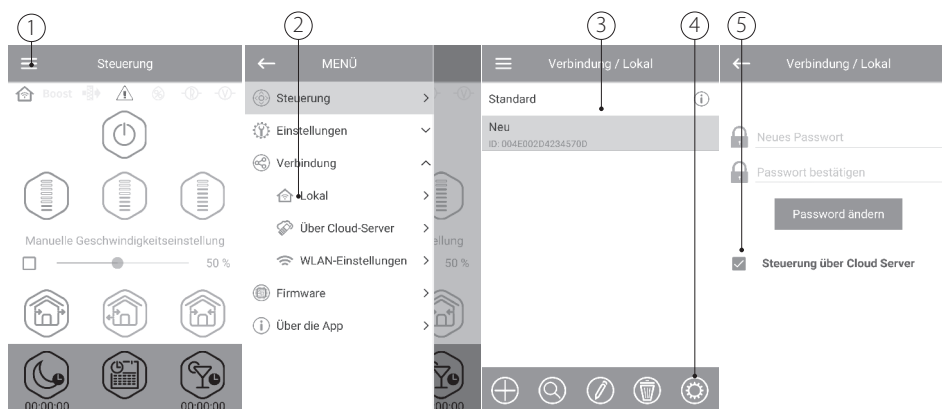

Hinweis: falls diese Funktion aktiviert ist, kann jegliche Fehlfunktion der Internetverbindung des Home-Routers zu zeitweisen Kommunikationsverlusten mit der Anlage führen.

Erstellen Sie ein neues Konto zur Steuerung der Master-Anlage.

Dafür gehen Sie zum **Menü - Verbindung - Über Cloud-Server** in der mobilen App:

1. Drücken Sie die Taste **Neuen Account hinzufügen**.
2. Geben Sie den Login-Namen, das Passwort und die E-Mail zum Wiederherstellen des Passwortes ein. Dann drücken Sie die Taste **Anwenden**.
3. Die App öffnet den Account automatisch. Fügen Sie die neue Master-Anlage hinzu.
4. Geben Sie den Namen der Lüftungsanlage und ID der Lüftungsanlage an. Die ID-Nummer der Lüftungsanlage ist auf der Steuerungsplatte angegeben. Das Standard-Passwort ist 1111.
5. Bestätigen Sie die angegebenen Daten.

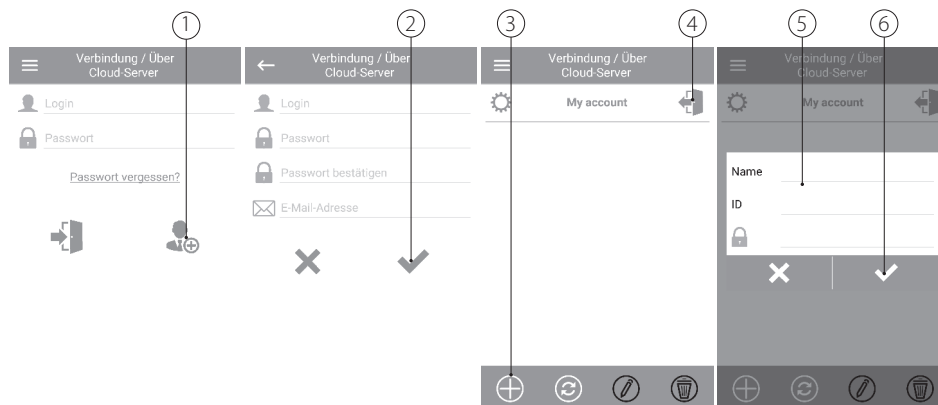

Zum Einloggen in den Account öffnen Sie **Menü - Verbindung - Über Cloud-Server** in der mobilen App.

Dann geben Sie Login und Passwort und drücken Sie die Eingabetaste .

WARTUNGSHINWEISE



VOR DER WARTUNG IST DAS GERÄT VON DER STROMVERSORGUNG ZU TRENNEN!

Die Wartung der Lüftungsanlage umfasst regelmäßige Reinigung der Geräteoberfläche sowie Filterwechsel und Filterreinigung. Um den Zugang zu den Serviceeinheiten zu ermöglichen, schalten Sie die Lüftungsanlage mit Hilfe der Fernbedienung oder über die Steuerungstasten auf dem Innenelement ab, dann schalten Sie die Stromversorgung vollständig ab.

1. Nehmen Sie das Vorderteil des Innenelements wie in Schritt 5 des Abschnitts „**Montage und Betriebsvorbereitung**“ gezeigt, ab. Bewegen Sie die Luftklappe mit dem Hebel in die horizontale Position.

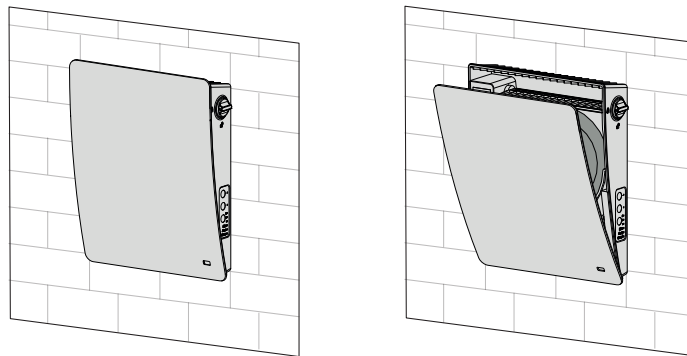

2. Trennen Sie den Anschlussstecker von der Steuerungsplatine. Ziehen Sie nicht an den Leitungen! Heben Sie bei Bedarf den Anschlussstecker mit einem Schlitzschraubenzieher in der passenden Größe an.

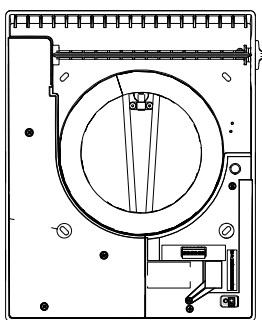

Ziehen Sie nicht an den Leitungen!

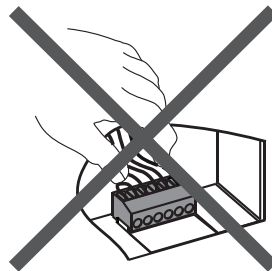

Verwenden Sie dafür einen Schlitzschraubenzieher.

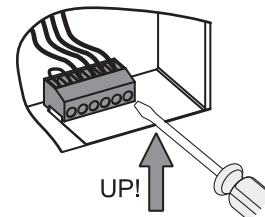

3. Entfernen Sie das Schallschutzmaterial aus dem Lüftungsrohr und entfernen Sie dann die Ventilatoreinheit und die Wärmetauschereinheit.

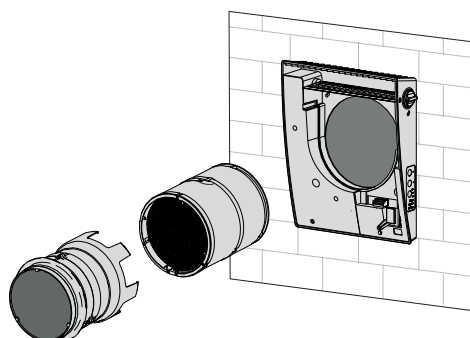

4. Reinigen Sie die Filter nach Bedarf (min. alle 3 Monate). Nach dem Ablauf von 90 Tagen des Dauerbetriebs leuchtet die Filterwechselanzeige (Filter) an der Lüftungsanlage auf. Das Zurücksetzen des Filtertimers erfolgt durch die



mobile App oder drücken Sie die Taste auf dem Innenelement der Master-Anlage für 5 Sekunden bis zum Tonsignal. Der Filter-Timer sollte bei Master- und Slave-Einheiten gleichzeitig zurückgesetzt werden.

- Die Filter waschen und trocknen lassen. Die trockenen Filter in das Lüftungsrohr wieder einsetzen.
- Reinigung mit einem Staubsauger ist zulässig.
- Die Filterlebensdauer beträgt 3 Jahre.
- Kontaktieren Sie für Ersatzfilter den Händler.

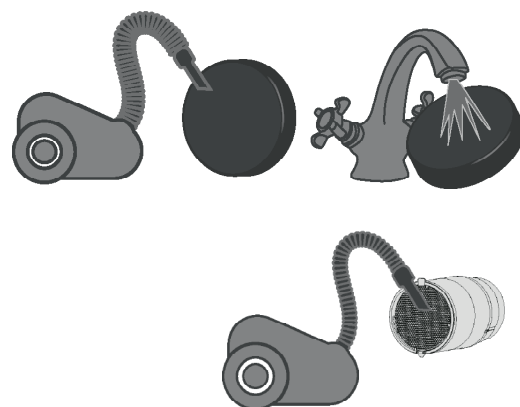

Auch bei regelmäßiger Wartung am Filter, können Staubpartikel auf den Wärmetauscher und Ventilatoren gelangen.

- Der Wärmetauscher bedarf regelmäßiger Reinigung zur Erhaltung der hohen Effizienz der Wärmerückgewinnung.
- Reinigen Sie den Wärmetauscher einmal pro Jahr mit einem Staubsauger.

5. Batteriewechsel der Fernsteuerung (nach Bedarf):

Wechseln Sie nach längerem Gebrauch der Fernsteuerung die Batterie. Wenn die Lüftungsanlage nicht auf das Drücken der Tasten an der Fernbedienung reagiert, müssen wahrscheinlich die Batterien gewechselt werden.

Der Batterietyp ist CR2025.

Nehmen Sie die Halterung mit der Batterie im unteren Teil der Fernsteuerung heraus. Wechseln Sie die Batterie und setzen Sie die Halterung mit der neuen Batterie wieder ein.

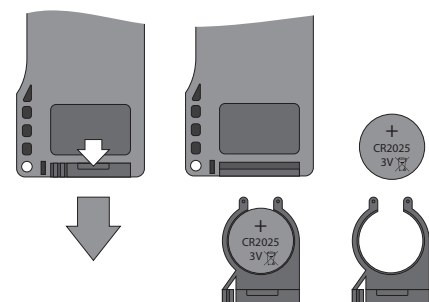

STÖRUNGSBEHEBUNG UND ABHILFE

STÖRUNG	MÖGLICHE URSACHEN	HILFE
Der Ventilator startet beim Einschalten der Lüftungsanlage nicht	Keine Stromversorgung	Überprüfen Sie, ob die Stromversorgung richtig angeschlossen ist. Beseitigen Sie ansonsten den Anschlussfehler.
	Blockierter Motor und verschmutzte Laufradschaufeln	Schalten Sie die Lüftungsanlage aus. Beheben Sie die Blockierung des Motors und des Laufrads und reinigen Sie die Schaufeln. Starten Sie die Lüftungsanlage wieder.
Auslösung des Leitungsschutzschalters beim Start der Lüftungsanlage	Erhöhte Stromaufnahme infolge eines Kurzschlusses im Stromnetz	Schalten Sie die Lüftungsanlage aus. Kontaktieren Sie den Verkäufer der Lüftungsanlage.
Niedrige Förderleistung	Zu niedrig eingestellte Lüftungsstufe des Ventilators	Stellen Sie eine höhere Lüftungsstufe ein.
	Verschmutzte Filter, verschmutzter Ventilator oder Wärmetauscher	Reinigen oder ersetzen Sie den Filter. Reinigen Sie den Ventilator und den Wärmetauscher.
Lautes Geräusch, Vibrationen	Verschmutztes Laufrad	Reinigen Sie das Laufrad.
	Lose Schraubverbindung im Gehäuse der Lüftungsanlage oder in der Lüftungshaube	Ziehen Sie die Schrauben an der Lüftungsanlage oder an der Lüftungshaube fest.
Filtertimer lässt sich bei der Slave-Einheit nicht zurücksetzen	-	Die Slave-Einheit als Master-Einheit umkonfigurieren. Den Filtertimer über die App oder der Taste auf dem Innenelement der Anlage für 5 Sekunden bis zum Tonsignal gedrückt halten. Die Einheit als Slave-Anlage konfigurieren und mit der Master-Anlage verbinden.

LAGERUNGS- UND TRANSPORTVORSCHRIFTEN

- Das Gerät in der Originalverpackung in einem belüfteten Raum bei einer Temperatur von +5°C bis +40°C und einer relativen Luftfeuchtigkeit bis maximal 70 % lagern.
- Dämpfe und Fremdstoffe in der Luft, die Korrosion verursachen und Anschluss-Abdichtungen beschädigen können, sind nicht zulässig.
- Bei Umschlagsarbeiten Hebezeug zur Vorbeugung möglicher Schäden verwenden.
- Die Transporterfordernisse für diese Ladungsart sind zu erfüllen.
- Die Beförderung mit Fahrzeugen jeglicher Art muss unter stetigem Schutz vor schädlichen mechanischen und witterungsbedingten Einflüssen erfolgen. Das Gerät nur in der Betriebslage transportieren.
- Be- und Entladearbeiten sorgfältig durchführen, vor Stößen schützen.
- Vor der ersten Verwendung nach dem Transport bei niedrigen Temperaturen muss das Gerät mindestens 3-4 Stunden bei Raumtemperatur aufbewahrt werden.

HERSTELLERGARANTIE

Das Produkt entspricht den Europäischen Normen und Standards, den Richtlinien über Niederspannung und elektromagnetische Verträglichkeit. Hiermit erklären wir, dass das Produkt mit den maßgeblichen Anforderungen aus Richtlinie 2014/30/EU über elektromagnetische Verträglichkeit, Niederspannungsrichtlinie 2014/35/EU und Richtlinie 93/68/EWG über CE-Kennzeichnung übereinstimmt. Dieses Zertifikat ist nach Prüfung des Produktes auf das Obengenannte ausgestellt. Der Hersteller setzt eine Garantiedauer von 24 Monaten ab Verkaufsdatum über den Einzelhandel fest, unter der Bedingung der Erfüllung der Vorschriften für Transport, Lagerung, Montage und Betrieb durch den Verbraucher. Bei Funktionsstörungen des Geräts durch werkseitig verursachte Fehler, die innerhalb der Garantiefrist auftreten, hat der Verbraucher Anspruch auf kostenlose Behebung der Mängel am Gerät mittels Garantiereparatur durch den Hersteller. Die Garantiereparatur umfasst insbesondere Arbeiten zur Behebung von Mängeln beim Betrieb des Geräts, um eine bestimmungsgemäße Nutzung des Geräts innerhalb der Garantiefrist sicherzustellen. Die Mängelbehebung erfolgt durch Ersatz oder Reparatur der defekten Teile oder Einheiten des Geräts.

Die Garantie-Serviceleistung umfasst nicht:

- regelmäßige technische Wartung
- Montage/Demontage des Geräts
- Einrichten des Geräts

Für die Garantiereparatur muss der Verbraucher das Gerät und die Betriebsanleitung mit dem Vermerk des Kaufdatums sowie einen Zahlungsbeleg als Bestätigung des Kaufs vorlegen. Das Gerät muss mit dem Modell übereinstimmen, welches in der Betriebsanleitung angegeben ist. Wenden Sie sich für Garantieleistungen an den Verkäufer des Geräts.

Die Garantie gilt nicht in folgenden Fällen:

- Der Verbraucher legt den Ventilator nicht vollständig vor, wie in der Betriebsanleitung angegeben, einschließlich der vom Verbraucher demontierten Bestandteile des Geräts.
- Nichtübereinstimmung des Modells oder des Geräts mit den Angaben auf der Verpackung und in der Betriebsanleitung.
- Nicht fristgerechte technische Wartung des Geräts durch den Verbraucher.
- Bei vom Verbraucher zugefügten äußerlichen Beschädigungen des Gehäuses und der inneren Einheiten (außer äußeren Änderungen am Gerät, welche für die Montage notwendig sind).
- Änderungen an der Konstruktion des Gerätes oder technische Änderungen am Gerät.
- Austausch und Verwendung von Einheiten oder Teilen, die nicht durch den Hersteller vorgesehen sind.
- Unzweckmäßige Benutzung des Geräts.
- Verletzung der Montagevorschriften des Geräts durch den Verbraucher.
- Verletzung der Vorschriften für die Steuerung des Geräts durch den Verbraucher.
- Anschluss des Geräts an ein Stromnetz mit einer anderen Spannung, als in der Betriebsanleitung angegeben ist.
- Ausfall des Geräts infolge von Spannungssprüngen im Stromnetz.
- Reparaturen des Geräts durch Personen, die nicht vom Hersteller autorisiert sind.
- Ablauf der Garantiefrist des Geräts.
- Verletzung geltender Vorschriften für die Beförderung des Geräts durch den Verbraucher.
- Verletzung der Vorschriften über die Lagerung des Geräts durch den Verbraucher.
- Rechtswidrige Handlungen von Drittpersonen in Bezug auf das Gerät.
- Ausfall des Geräts infolge höherer Gewalt (Feuer, Überschwemmung, Erdbeben, Kriege, militärische Handlungen jeder Art, Blockaden).
- Fehlen der Plomben, wenn solche durch die Betriebsanleitung vorgesehen sind.
- Nichtvorlage der Betriebsanleitung mit ausgewiesenem Kaufdatum.
- Fehlen des Kaufbelegs mit ausgewiesenem Kaufdatum, welcher den Kauf bestätigt.

ABNAHMEPROTOKOLL

TYP DES GERÄTS	Reversierende Einzelraumlüftungsanlage mit Wärmerückgewinnung
MODELL	Oxxify.smart 50
SERIENNUMMER	
HERSTELLUNGSDATUM	
PRÜFZEICHEN	

VERKÄUFERINFORMATIONEN

BEZEICHNUNG DER VERKAUFSSTELLE	
ANSCHRIFT	
TELEFON	
E-MAIL	
KAUFDATUM	
Gerät mit sämtlichem Zubehör mit einer Betriebsanleitung erhalten. Die Garantiebedingungen sind verständlich und akzeptiert.	
UNTERSCHRIFT DES KÄUFERS	

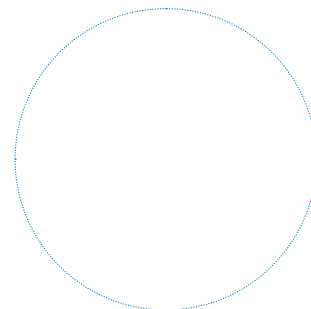

Stempel des Händlers

MONTAGEPROTOKOLL

Das Gerät Oxxify.smart 50 ist montiert und an das Stromnetz gemäß den Anforderungen dieser Betriebsanleitung angeschlossen.	
FIRMENNAME	
ANSCHRIFT	
TELEFON	
NAME, VORNAME DES MONTEURS	
MONTAGEDATUM	UNTERSCHRIFT
Die Montage des Geräts entspricht allen geltenden lokalen und nationalen Baunormen, elektrischen und technischen Normen und Standards. Das Gerät funktioniert einwandfrei, wie vom Hersteller vorgesehen.	
UNTERSCHRIFT	

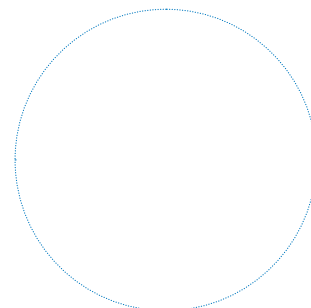

Stempel der Montage-

GARANTIEKARTE

TYP DES GERÄTS	Reversierende Einzelraumlüftungsanlage mit Wärmerückgewinnung
MODELL	Oxxify.smart 50
SERIENNUMMER	
HERSTELLUNGSDATUM	
KAUFDATUM	
GARANTIEFRIST	
HÄNDLER	

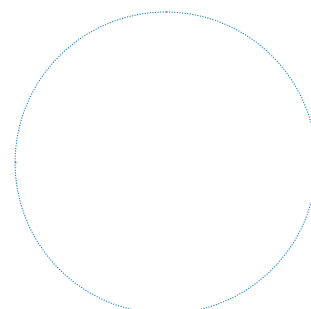

Stempel des Händlers



Druckfehler, Irrtümer und technische Änderungen vorbehalten.

impruf GmbH | Etwiesenstraße 33/1 | 72108 Rottenburg am Neckar | Deutschland |
Tel.: +49 7472 302 29 80 | Fax: +49 7472 959 49 84 | raumluft-shop.de | info@impruf.de